

3. Entwicklungslinien Triebfahrzeuge

3.5 Hybridtriebfahrzeuge

3.5.4 Referenzen Hybridtriebwagen

Siemens Desiro BEMU (ÖBB Cityjet eco)

— Batterieelektrischer Hybrid-Triebzug

- Hybridtyp: **batterie-elektrisch**
- Hybridart: elektrischer Hybrid
- Speicherart: Lithium-Titanat
- v_{max} : 140 km/h (AC)
100 km/h (Bat)
- Speicher: **528 kWh**
- $P_{max,el}$: 2600 kW
- Radsatzfolge: Bo'Bo'+2'2'+Bo'Bo'



Foto: Wikimedia/Lukas3333



Abbildung: © ÖBB-Personenverkehr AG

3. Entwicklungslinien Triebfahrzeuge

3.5 Hybridtriebfahrzeuge

Quelle: Betriebserfahrung mit dem ÖBB Cityjet eco ZEV Rail 08/2020

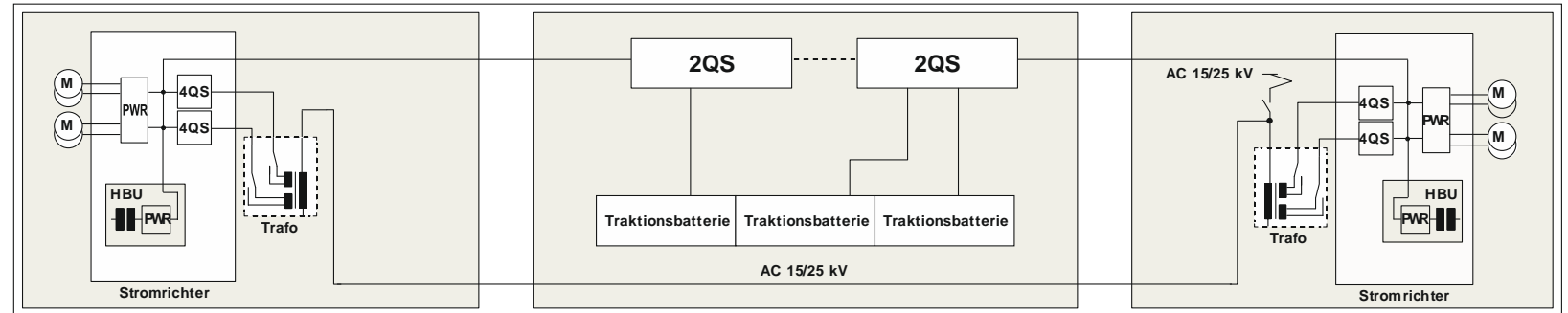
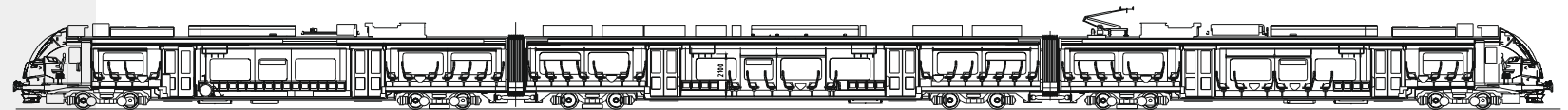