

- (a) Stellen Sie eine Tabelle auf, die für jeden Befehl eine mögliche Taktzuordnung der erforderlichen Steuersignalfolge angibt!

Takt	JMP	JC	CALL	RET
1.	Befehlswort anfordern: ABZ, MREQ, RD			
2.		IBZ		
3.		LBR		
4.		DEC		
5.	ABR, LBZ	wenn C: ABR, LBZ	ABZ, WST	RST, LBZ
6.	∅	∅	ABR, LBZ	∅

- (b) Implementieren Sie den Steuerautomaten mit Hilfe eines Schieberegisters mit einer aktiven 1 zur Kodierung des Automatenzustandes!

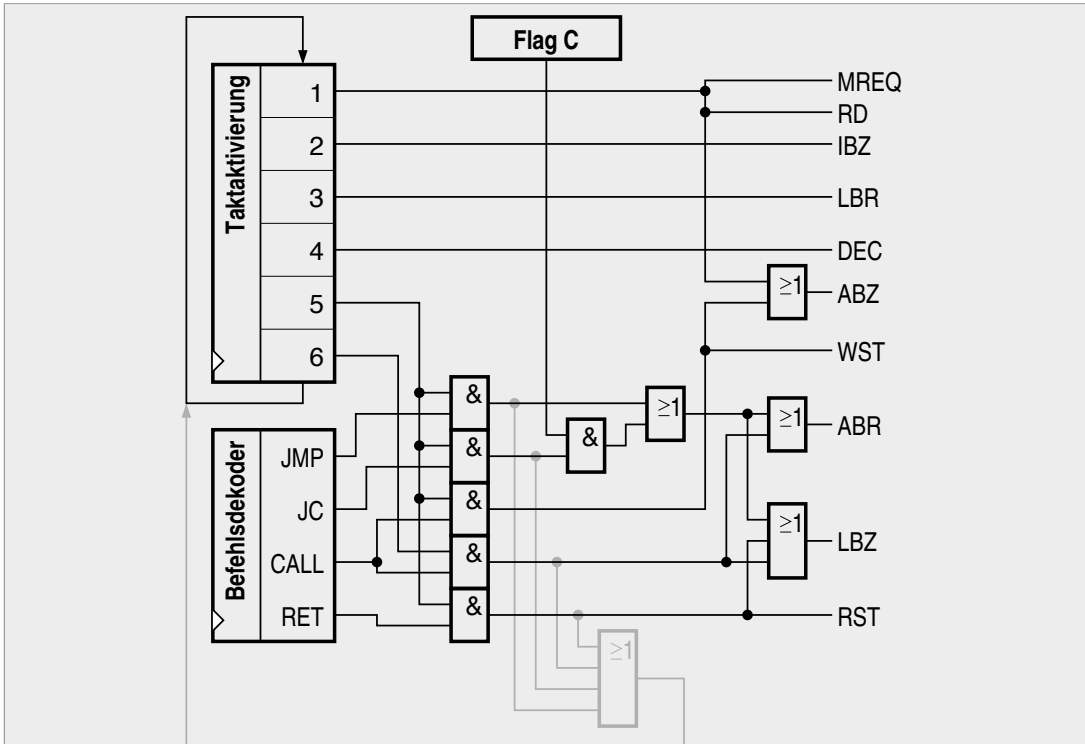

Alle Befehle außer CALL können den nächsten schon nach ihrem 5. Takt anstoßen. Da sie im 6. Takt inaktiv sind und der Dekoder erst im 4. Takt des Folgebefehls aktualisiert wird, stört auch die kurzzeitig vorhandene zweite 1 im Schieberegister nicht.