

Neigungswiderstand

Gefälle: $i < 0$, da $\Delta z < 0$

Steigung: $i > 0$, da $\Delta z > 0$

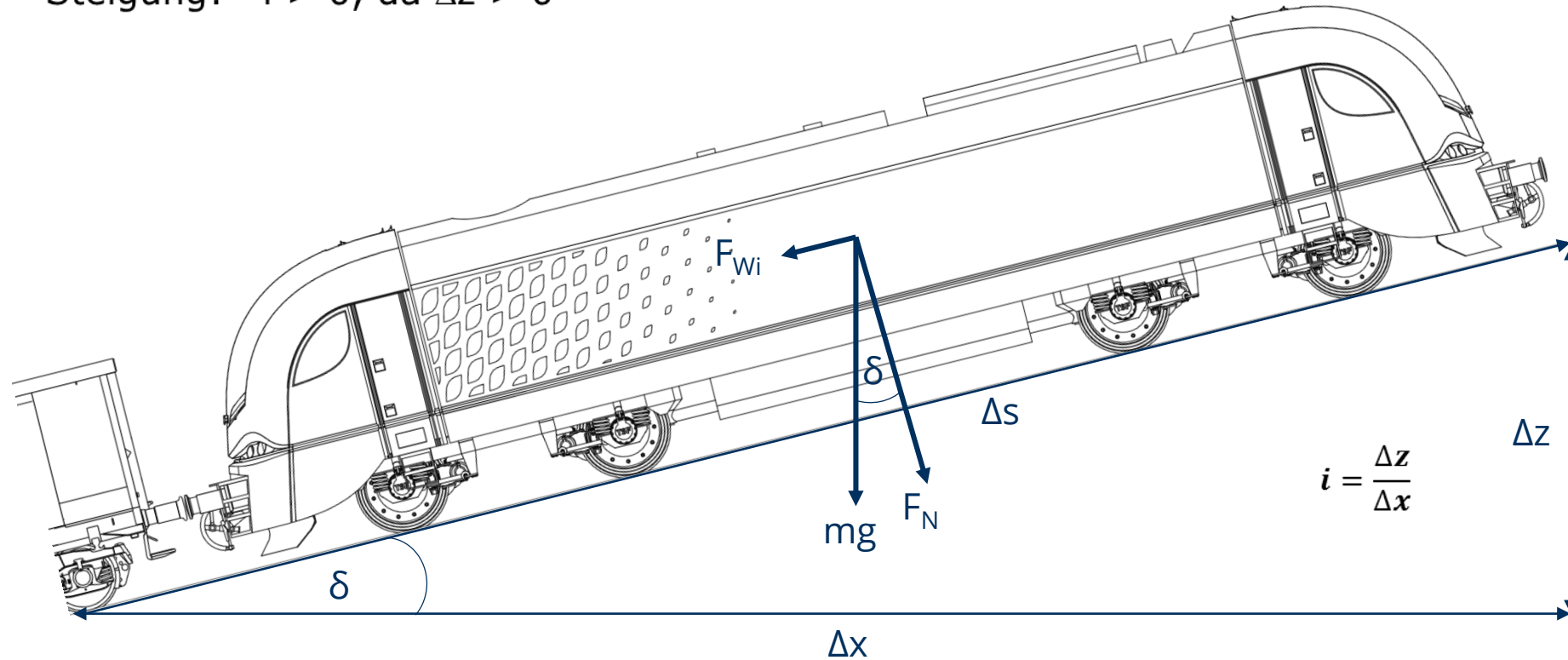

$$F_{wi} = mg \cdot \sin\delta$$

für $i < 100\text{‰}$ (kleine Winkel) gilt:

$$\sin\delta = \frac{\Delta z}{\Delta s} \approx \frac{\Delta z}{\Delta x} \approx i \implies F_{wi} \approx mgi$$

Krümmungswiderstand

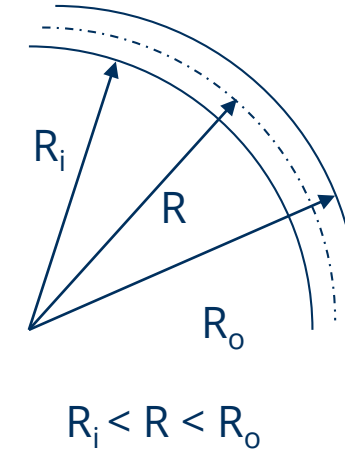
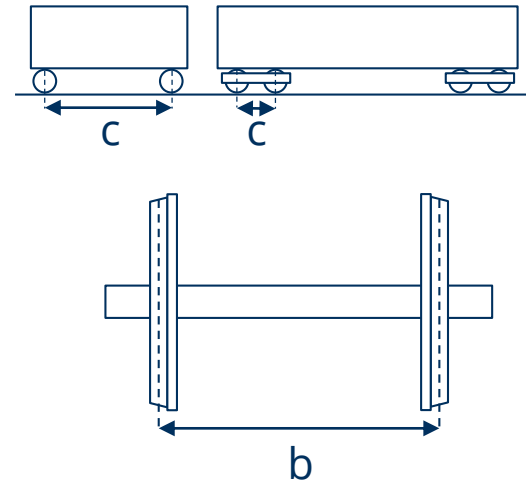

Formel von Protopapadakis (1937)

Gleitreibung Rad/Schiene Laufkreisabstand (Regelspur: 1,5 m)

$$f_{Bo} = \frac{\mu_{Gl} \cdot (720 \cdot b + 470 \cdot c)}{R}$$

Gleisbogenradius

Radsatzabstand (im DG)

Streckenband

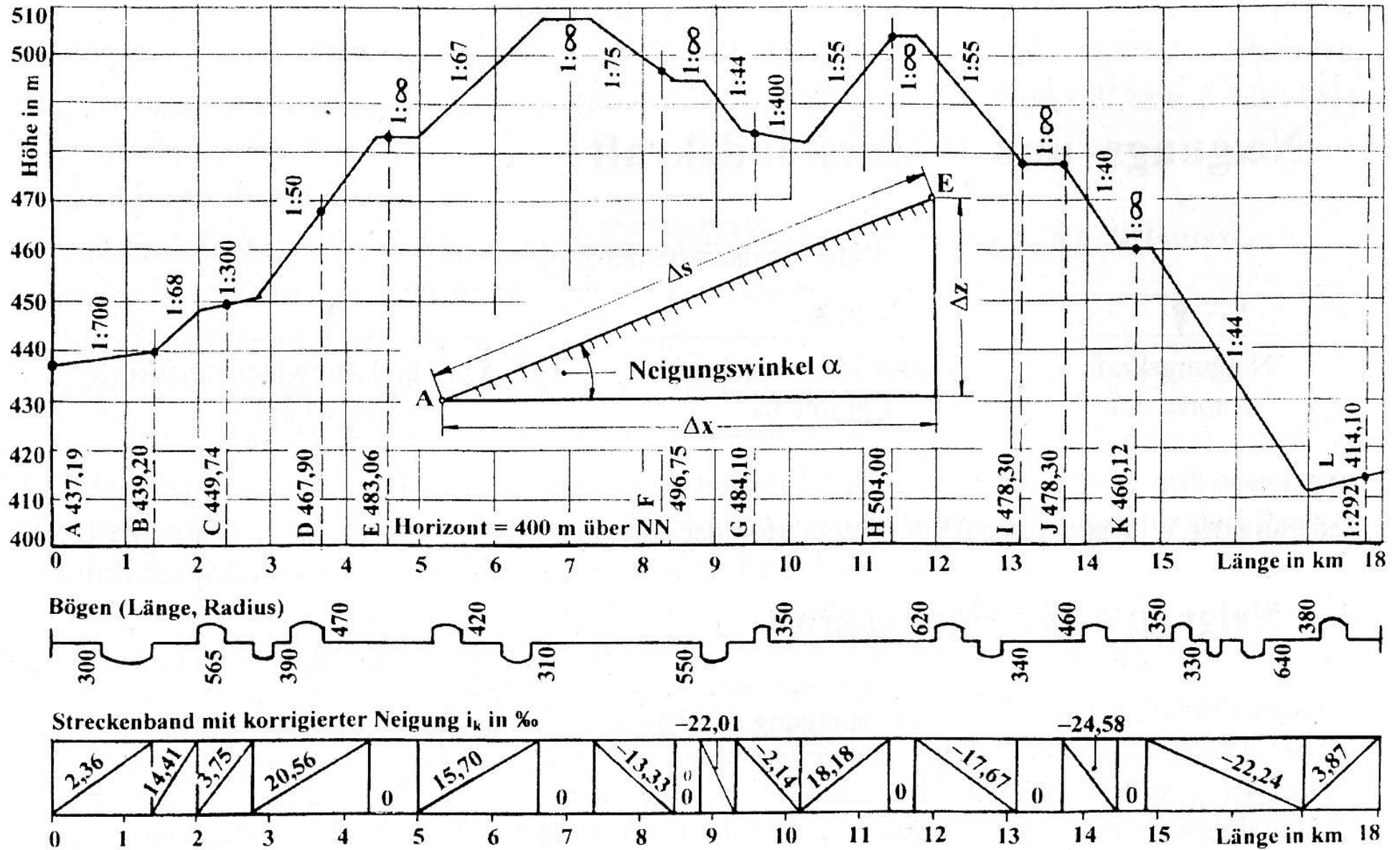

Streckendatei

	A	B	C	D	E	F	G	H	I	J	K	L	M	N	O	P	Q	R	S
1	Laufwegsuche, Version: 3.0.5.1, erstellt am: 18.03.2008 14:25:25, Beschreibung:																		
2	1	2	3	4	5	6	7	8	17	18	20	21	29	39	42	43	45	46	
3	Streckennummer	Streckentyp	Richtung	Gleis	Kilometer	Art der Betriebsstelle	Name der Betriebsstelle	Abk. nach RL 100	Krümmung	Neigung	Länge des Streckenabschnitts	summierter Weg	Res. Regelgeschwindigkeit aus VzG, Hp2 und BÜ für Simulation	Res. Neitech-Geschw aus Neitech-Geschw, VzG, Hp2 und BÜ für Simulation	Kilometer an (nur bei Fehl.-Überlänge)	Fehlänge	Bogenwiderstand	Streckenwiderstand	
4									[m]	[‰]	[m]	[m]	[km/h]	[km/h]		[m]	[N/kN]	[N/kN]	
5	6212	DB	auf	R	0.0+ 0	BF	Görlitz	DG	0	0	243	0	100	100			0	0	
6	6212	DB	auf	R	0.2+ 43	ASIG	40N9				57	243					0	0	
7	6212	DB	auf	R	0.3+ 0					2,4	95	300					0	2,4	
8	6212	DB	auf	R	0.3+ 95				300		11	395					2,653	5,053	
9	6212	DB	auf	R	0.4+ 6				0		52	406					0	2,4	
10	6212	DB	auf	R	0.4+ 58				190		33	458					3,125	5,525	
11	6212	DB	auf	R	0.4+ 91				0		221	491					0	2,4	
12	6212	DB	auf	R	0.7+ 12				500		23	712					1,461	3,861	
13	6212	DB	auf	R	0.7+ 35					6,3	33	735					1,461	7,761	
14	6212	DB	auf	R	0.7+ 68				0		87	768					0	6,3	
15	6212	DB	auf	R	0.8+ 55					7,4	7	855					0	7,4	
16	6212	DB	auf	R	0.8+ 62				5000		138	862					0,131	7,531	
17	6212	DB	auf	R	1.0+ 0					8,1	120	1000					0,131	8,231	

Streckenwiderstand langer Züge



Bild: Karim Benabdellah

Längenausdehnung: Gefällewechsel unter Zugverband (Fälle 2 und 3)

Bestimmung der effektiven Neigung: Massenband (homogen/inhomogen)

Vergleich der Modellierungsansätze

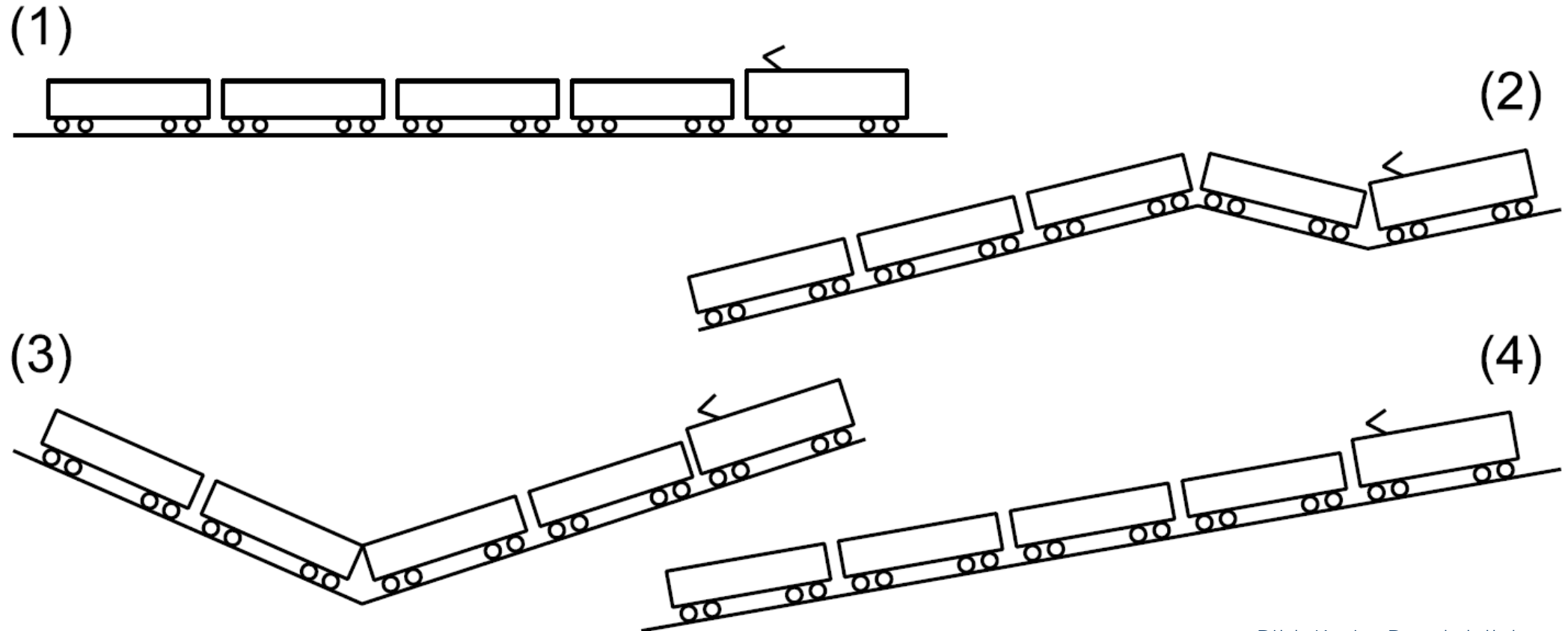
effektive Neigung Reisezug

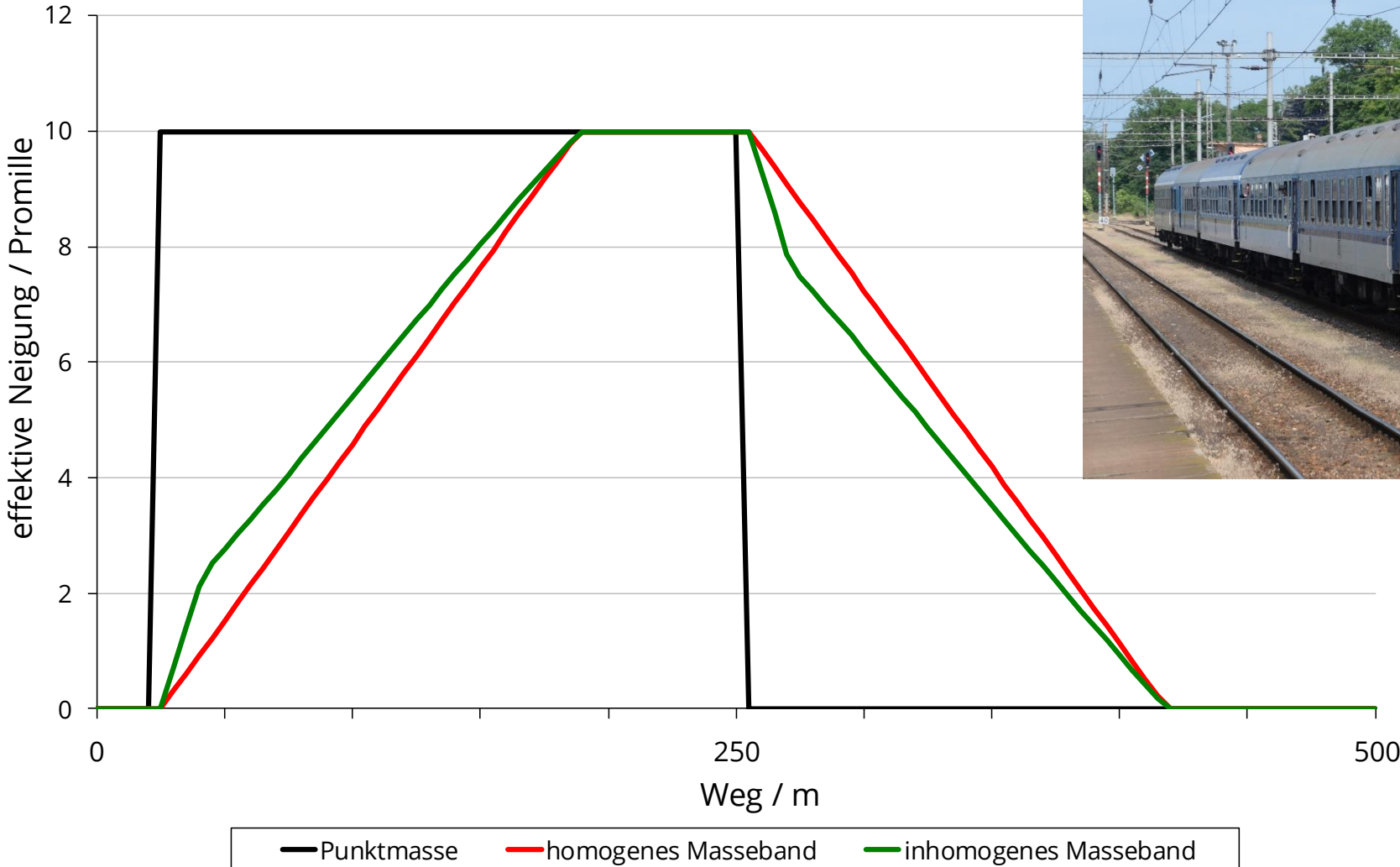

Effektive Neigung und Zuglänge

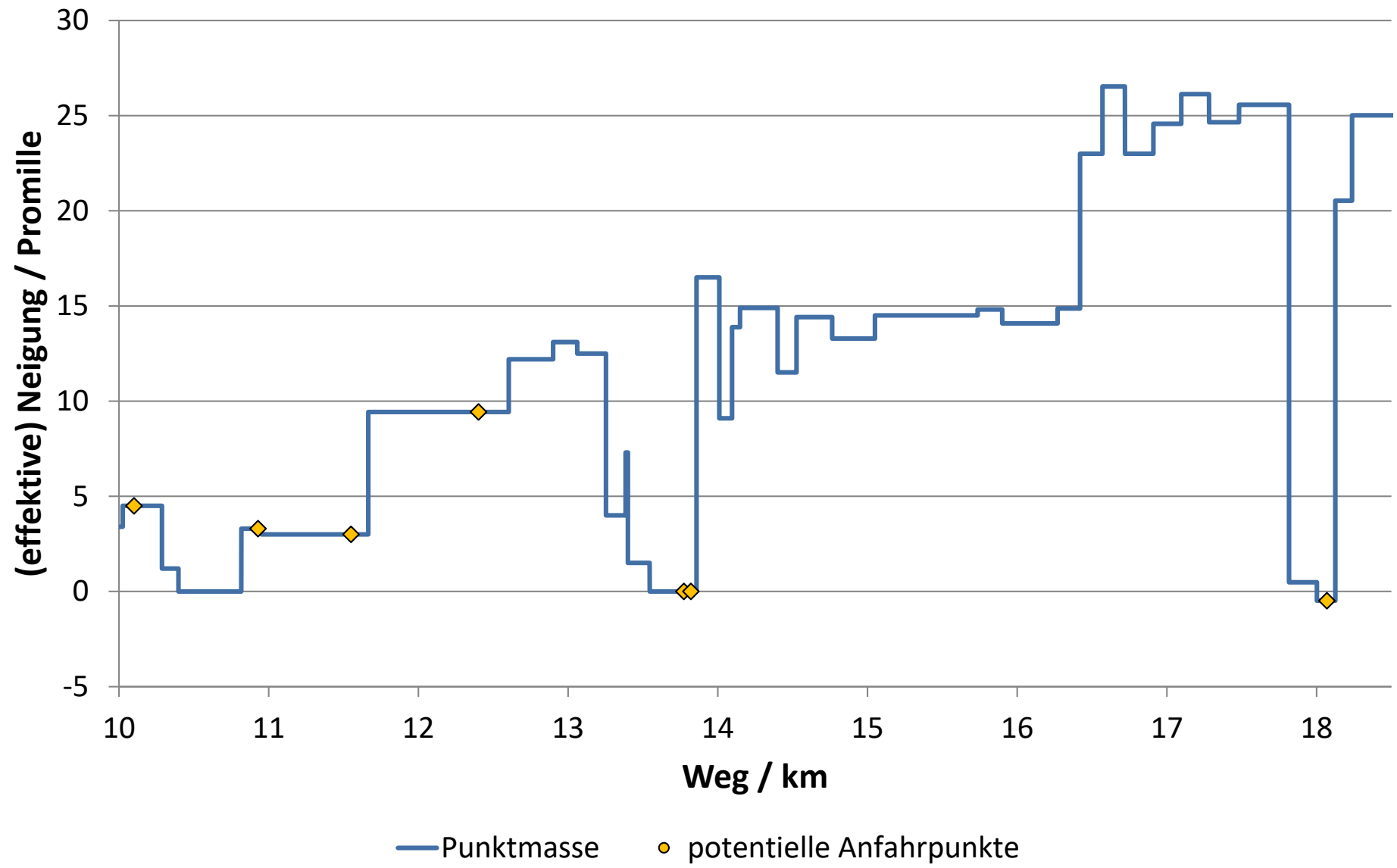

Effektive Neigung und Zuglänge

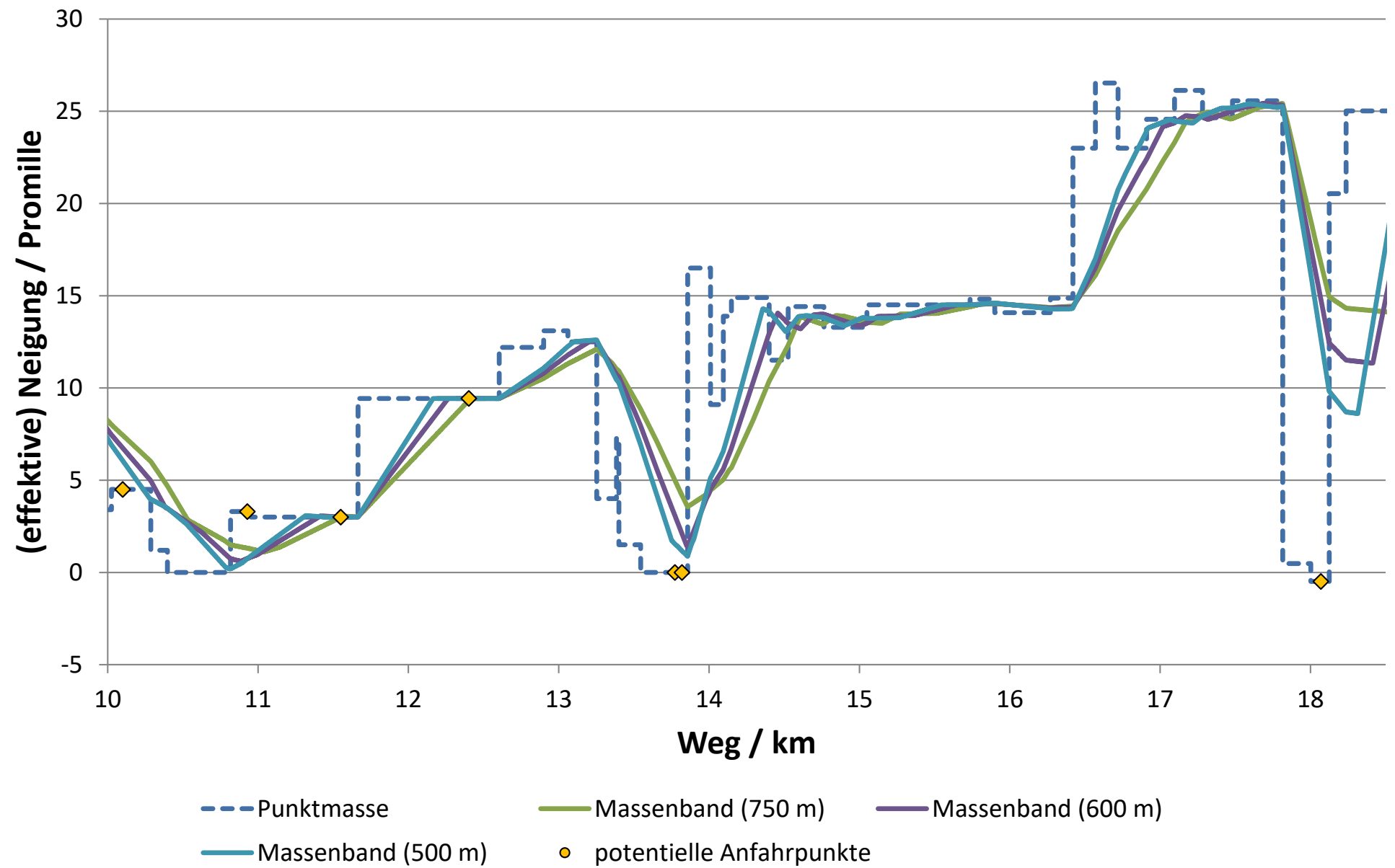

Fahrwiderstandsanteile



BR 612

Fahrzeug

Masse: 106 t

Leistung: 2 x 560 kW

v_{\max} : 160 km/h

$$F_{\text{WFT}} = 1,58 + 10,3v + 0,29 (v+15)^2$$

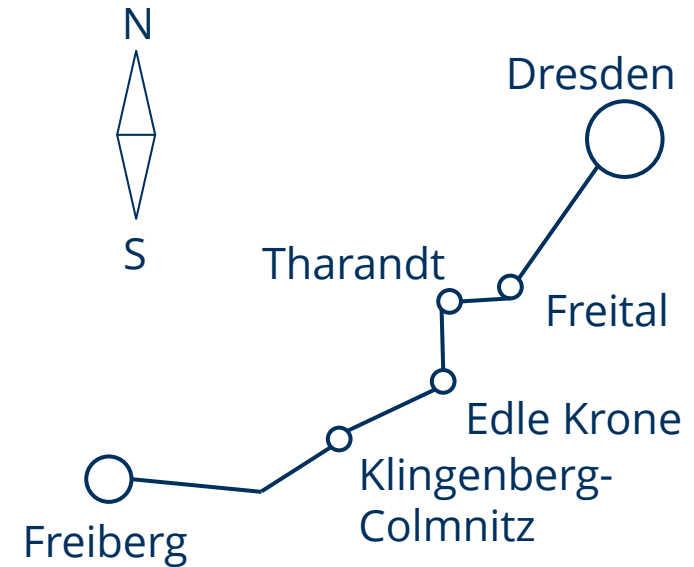

Strecke

$V_{\text{zul,max}}$: 120 km/h

Länge: 40 km

max. Steigung: 26,5 ‰

max. Gefälle: 20,4 ‰

min. Bogenradius: 190 m

Fahrwiderstands- anteile

Dresden –
Klingenberg-Colmnitz



Neigungswiderstand

Fahrzeugwiderstand

Gleisbogenwiderstand

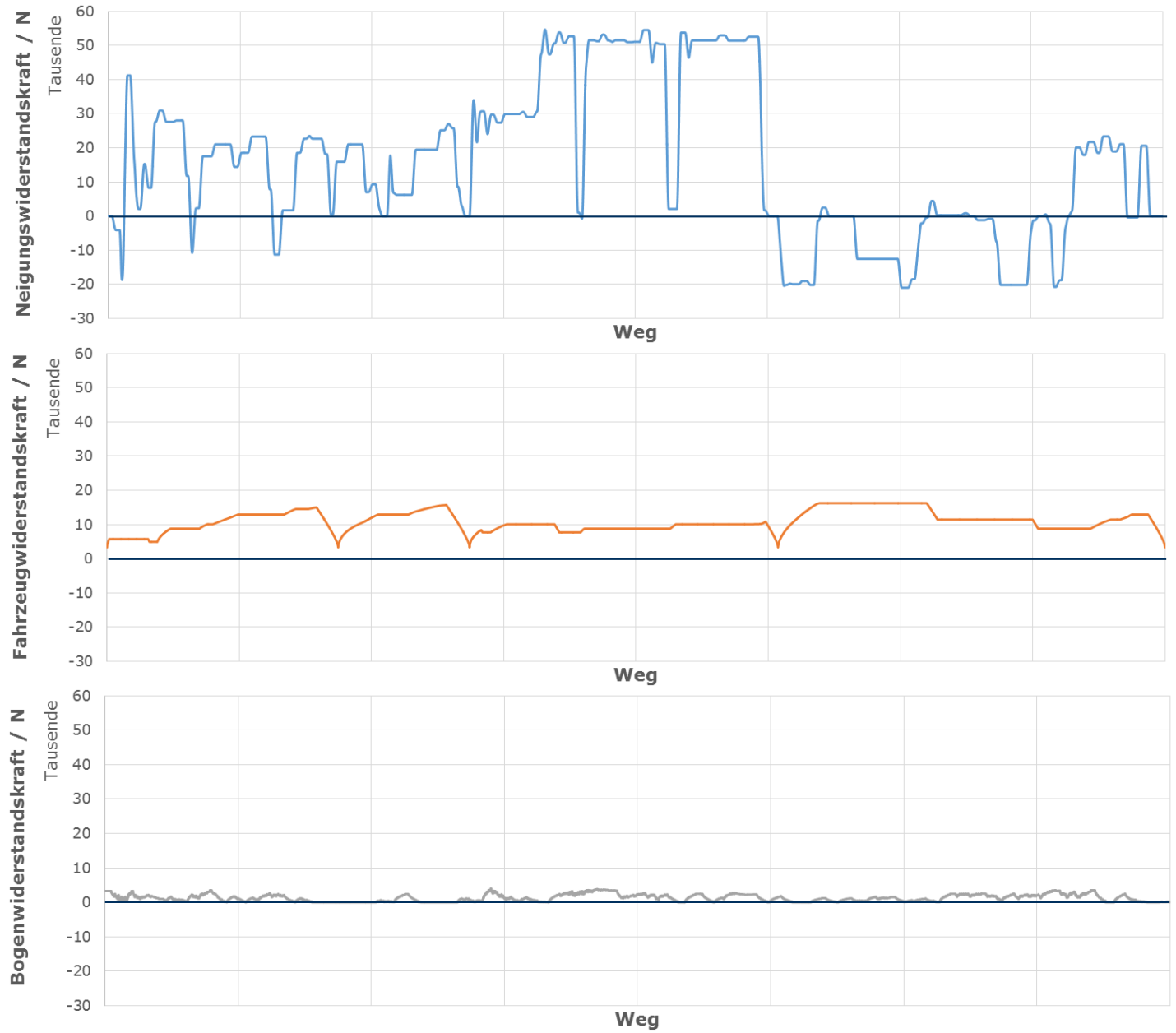

Fahrwiderstands- anteile

Dresden –
Klingenberg-Colmnitz

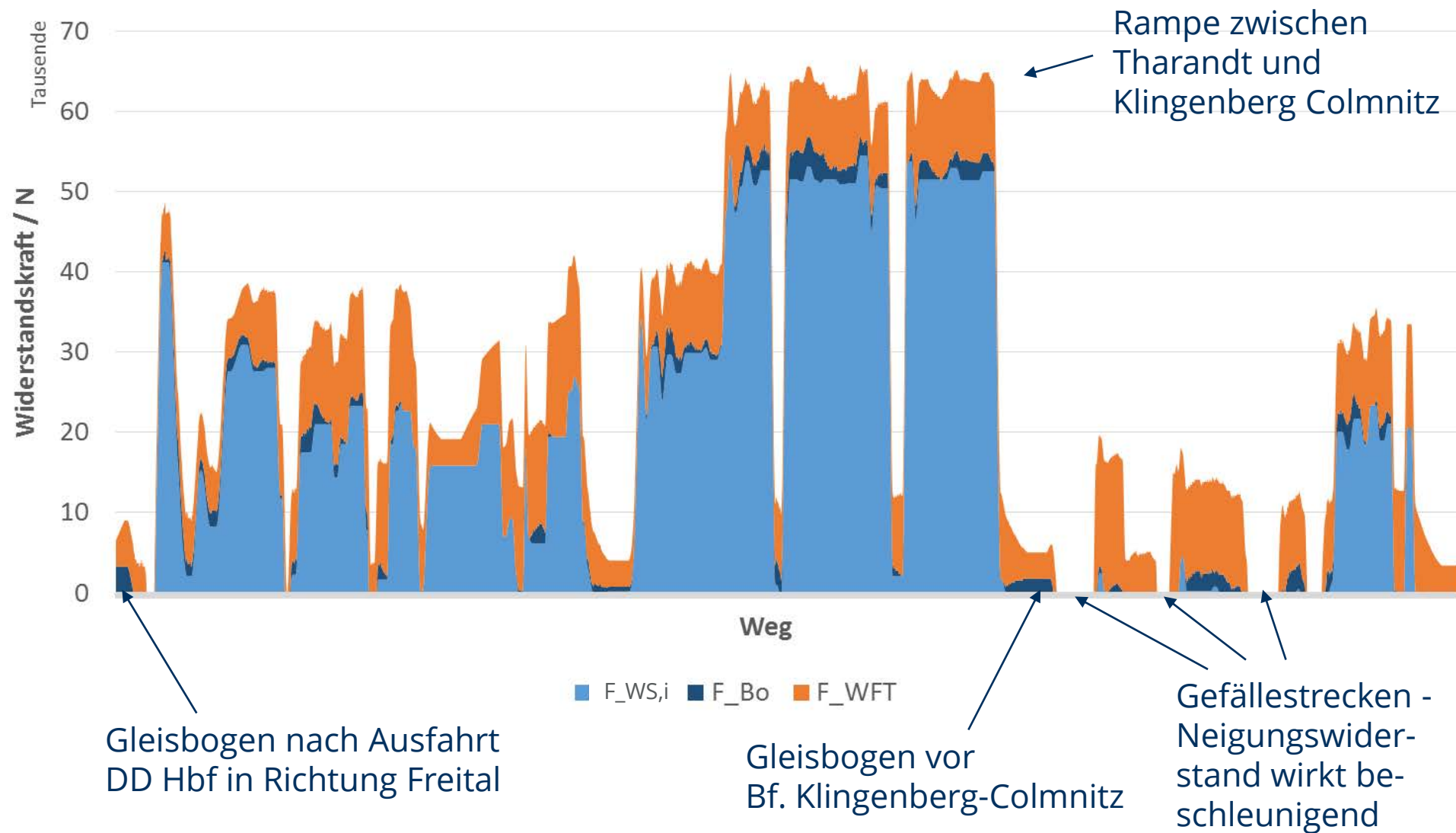

Fahrwiderstands- anteile

Dresden –
Klingenberg-Colmnitz

