

Fach: Werken Zeit: 10:25- 11:10 Uhr Klassenstufe: 1 Thema: Herstellen eines Lesezeichens		Datum: 20.02.2019 Seminar: Wer 4(2) Studentinnen: Sylvia Gläser, Carmen Köpp, Marika Lippmann		Lehrplan: Werken, LB 2 Umgehen mit Material und Werkzeug Lernziel: Die Lernenden üben sich im Umgang mit der Schablone, der Schere und verschiedenen Papierwerkstoffen, indem sie ein Lesezeichen herstellen. Des Weiteren lernen sie die methodische Reihe kennen.		
Zeit	Phase	Inhalt	Lehreraktion	Schüleraktion	Sozialform/ Methodik	Besonderheiten
5 min	Einführung	Begrüßung Wahrnehmungsspiel	LP ¹ begrüßt Kinder und spielt mit den Kindern im Sitzkreis ein Wahrnehmungsspiel. Dazu werden verschiedene Gegenstände (Schere, Kleber, Bleistift, Schablonen, Buntpapier etc.) mit einem Tuch abgedeckt. LP fragt Kinder, Welche Farbe z.B. die Schere hat.	SuS hören zu Wahrnehmungsspiel: SuS dürfen sich Gegenstände einige Sekunden ansehen und sollen sie sich einprägen. Ein Kind antwortet LP Kontrolle: Tuch wird angehoben. Kinder fragen sich nun gegenseitig nach den Farben der Gegenstände.	Sitzkreis Lehrer-Schüler-Gespräch	Materialien/Gegenstände müssen einfarbig sein, nur Materialien/Gegenstände, die für das Herstellen des Lesezeichens benötigt werde großes Tuch → Diagnostik Anfangsunterricht: Wahrnehmung/Konzentration

1 Abkürzung für Lehrkraft

2 min	Einführung	Erklärung über Stundenablauf	LP erklärt kurz worum es in dieser Stunde gehen soll und welche Ziele die Klasse hat	SuS hören aufmerksam zu	Lehrervortrag	
3 min	Hauptphase	Demonstration „Anreißen“	LP zeigt den SuS wie mit einer Schablone die Form des Lesezeichens „angerissen“ wird.	SuS hören LP zu und schauen sich den Vorgang aufmerksam an	Lehrervortrag Tafel	SuS und LP stehen um einen Tisch herum LP beginnt Methodische Reihe an der Tafel
3 min	Hauptphase	Arbeitsphase Kinder	LP teilt SuS jeweils eine Schablone aus. LP gibt SuS ggf. Hilfestellung	SuS suchen sich ein Stück farbigen Tonkarton aus und beginnen mit dem Anreißen	Einzelarbeit	LP beobachtet SuS genau!
4 min	Hauptphase	Demonstration „Schneiden“	LP belehrt SuS im Umgang mit einer Schere und zeigt den SuS wie sie mit einer Schere die Form des Lesezeichens ausschneiden.	SuS hören LP zu und schauen sich den Vorgang aufmerksam an	Lehrervortrag Tafel	SuS und LP stehen um einen Tisch herum LP ergänzt Methodische Reihe an der Tafel
2 min	Hauptphase	Arbeitsphase Kinder	LP gibt SuS ggf. Hilfestellung	SuS nehmen ihre Schere in die Hand und schneiden die angerissene Form aus dem Tonpapier heraus	Einzelarbeit	P beobachtet SuS genau! Diagnostik: Handhaltung Schere
3 min	Hauptphase	Demonstration „Anreißen und Schneiden“ der Formen	LP zeigt den SuS wie mit einer Schablone die Form eines Vierecks und eines Dreiecks mit der Schablone	SuS hören LP zu und schauen sich den Vorgang aufmerksam an	Lehrervortrag Tafel	SuS und LP stehen um einen Tisch herum LP erweitert Methodische Reihe an der Tafel

			<p>anreißt und ausschneidet. Dazu werden Schablonen benutzt. Kinder die sehr gut schneiden können dürfen auch einen Kreis anreißen und ausschneiden. Die anderen Kinder erhalten bereits fertige Kreise aus Buntpapier.</p>			Differenzierung!
4 min	Hauptphase	Arbeitsphase Kinder	<p>LP teilt SuS jeweils eine Schablone aus. LP gibt SuS ggf. Hilfestellung LP reicht SuS ggf. bereits ausgeschnittene Kreise</p>	<p>SuS suchen sich ein Stück Buntpapier aus und beginnen mit dem Anreißen, anschließend schneiden sie die Formen aus.</p>	Einzelarbeit	<p>LP beobachtet SuS genau! Evtl. Korrektur Handhaltung Schere.</p>
2 min	Hauptphase	Demonstration „Kleben“	<p>LP erklärt SuS nächsten Schritt. Die Formen werden nun auf dem Lesezeichen aufgeklebt.</p>	<p>SuS hören LP zu und schauen sich den Vorgang aufmerksam an</p>	Lehrervortrag Tafel	<p>SuS bleiben an ihrem Platz sitzen. LP spricht von vorn LP erweitert Methodische Reihe an der Tafel</p>
6 min	Hauptphase	Arbeitsphase Kinder	<p>LP gibt SuS ggf. Hilfestellung</p>	<p>SuS kleben ihre Formen auf das Lesezeichen</p>	Einzelarbeit	

5 min	Hauptphase	Vervollständigen des Lesezeichens	LP gibt Auftrag, dass die Kinder, auf die Rückseite ihres Lesezeichens ihren Namen drauf schreiben sollen. Anschließend wird der Abfall auf den Tischen entsorgt und die Arbeitsmaterialien weggeräumt.	SuS schreiben Namen auf das Lesezeichen und folgen der Anweisung der LP	Lehrergespräch/ Einzelarbeit	LP beendet Methodische Reihe mit fertigem Lesezeichen
5 min	Abschluss	Auswertung im Kreisgespräch	LP und SuS setzen sich erneut in der Sitzkreis. LP gibt ebenfalls eine kurze Einschätzung.	SuS dürfen nacheinander ihr Lesezeichen hochhalten. Andere Kinder dürfen sagen, was gut und ob etwas verbessert werden muss.	Schüler-Lehrer-Gespräch	
1 min	Aussicht	Weitere Vorgehen	LP erklärt SuS, dass sie ihre Lesezeichen laminieren und Wollfäden daran befestigen wird	SuS hören zu.		

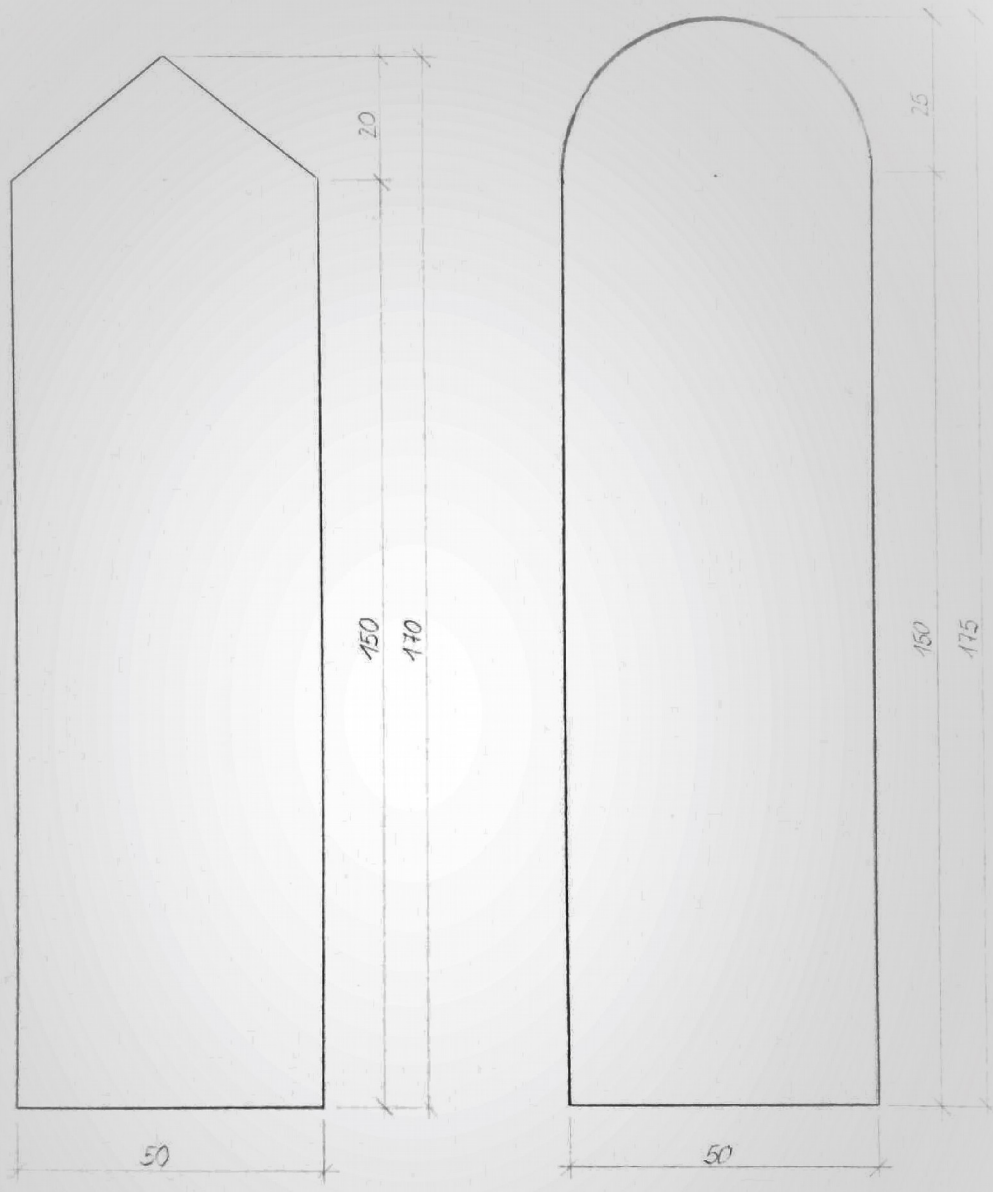

Köpp, Lippmann,
Gläser
7 Semester

Schablone Lesezeichen

17. Februar 2019
1:1

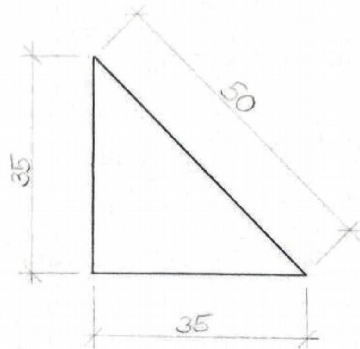
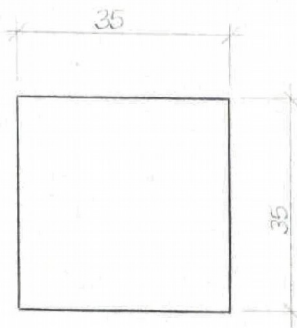
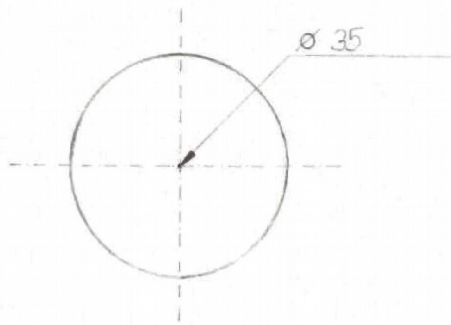

Köpp, Lippmann,
Gläser

7. Semester

Schablonen für
Lesezeichen

17 Februar 2019

1:1

