

# Inhalte

## Vorlesung Dieseltriebfahrzeuge

1. Einteilung der Triebfahrzeuge
2. Anforderungen
3. Entwicklungslinien
- 4. Baugruppen**
  - 4.1 Hauptbaugruppen von Triebfahrzeugen
  - 4.2. Gliederungsprinzipien
  - 4.3. Baukastenkonzepte
5. Mechanischer Teil
6. Einrichtungen zur Bedienung, Wartung und Instandhaltung

# 4. Baugruppen

## 4.1 Hauptbaugruppen

### 4.1.1 Mechanischer Grundaufbau

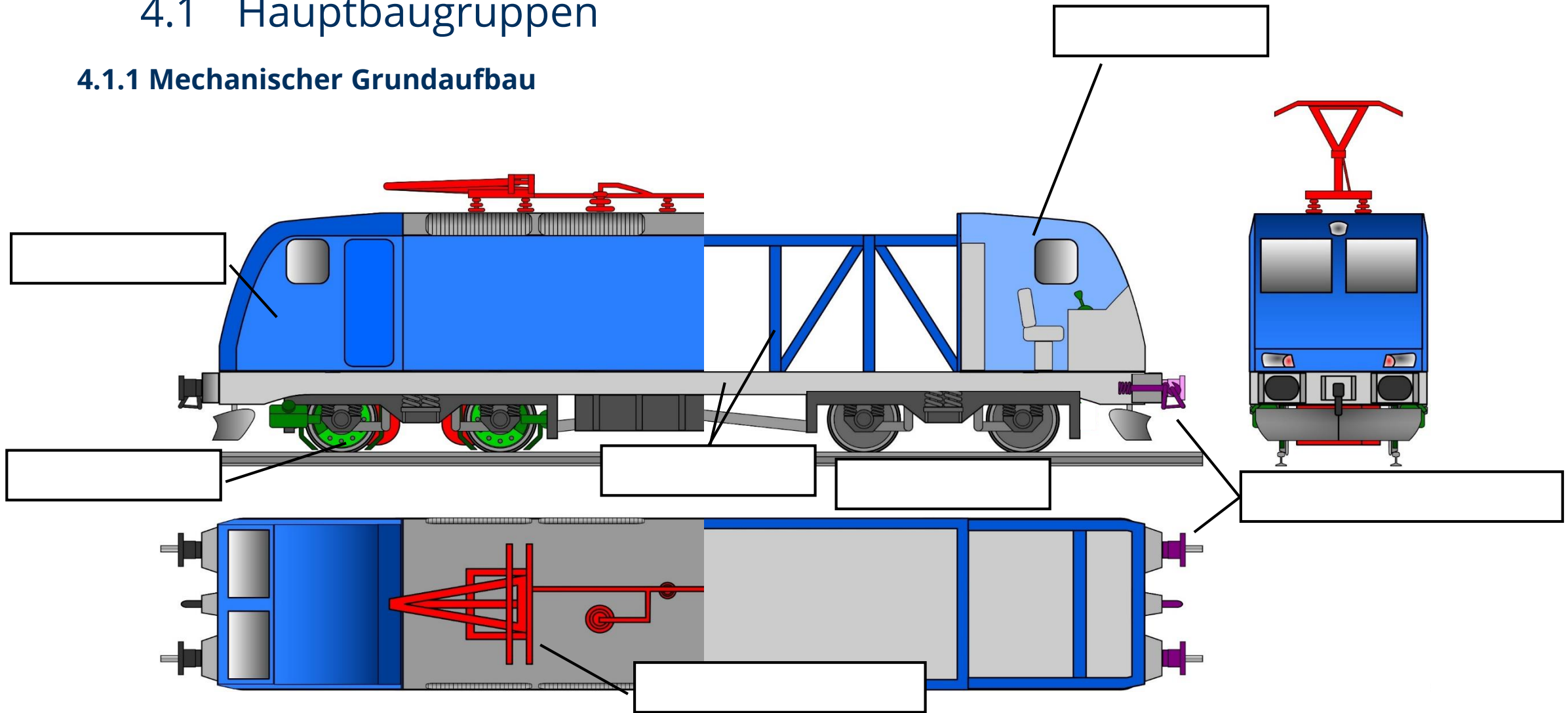

# 4. Baugruppen

## 4.1 Hauptbaugruppen

### 4.1.2 Grundelemente des Antriebssystems

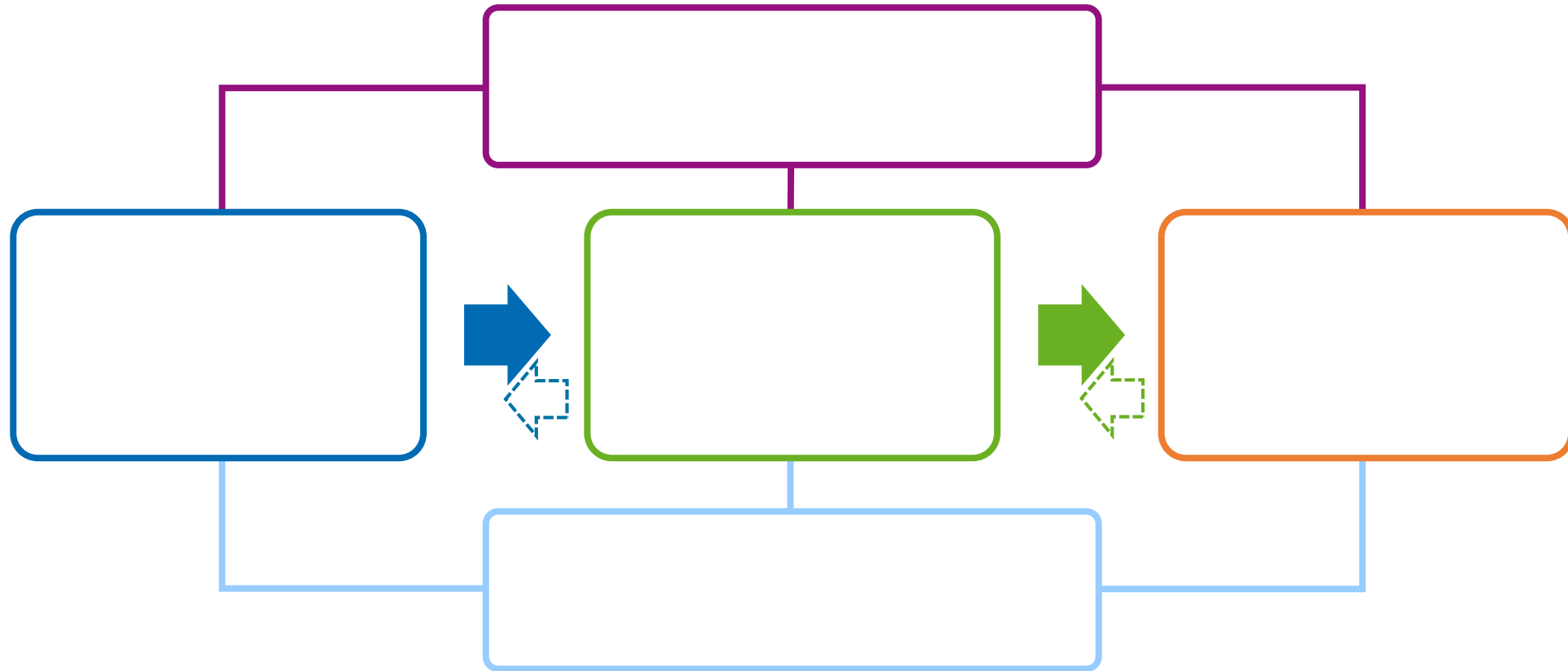

# 4. Baugruppen

## 4.1 Hauptbaugruppen

### 4.1.2 Grundelemente des Antriebssystems

---

#### Definition

---

Energiequelle

---

Abtriebselement

---

Übertragungselemente

---

Hilfselemente

---

Überwachungs- und  
Steuerungselemente

---

# 4. Baugruppen

## 4.2 Gliederungsprinzipien

### 4.2.1 Allgemeines

- Gliederung eines Tzf erfolge in Vergangenheit nach jahrzehntelang gültigen mechanisch-strukturellen Betrachtungsweise
- 1970er: erste Zuverlässigkeitsuntersuchungen bei Sfz → andere Betrachtungsweisen notwendig
- 1990er: in Hinblick auf vertraglich zu vereinbarende Zuverlässigkeitskennwerte Übergang zur **Funktionalen Gliederung**
  - aktuelle Norm: DIN EN 15380-4
- für Konstrukteure dagegen sog. **Produktgruppengliederung** sinnvoll, da konkrete Baugruppenstruktur ablesbar
  - DIN EN 15380-2
- weitere Gliederungsform: **nach Einbauort** → DIN EN 15380-3

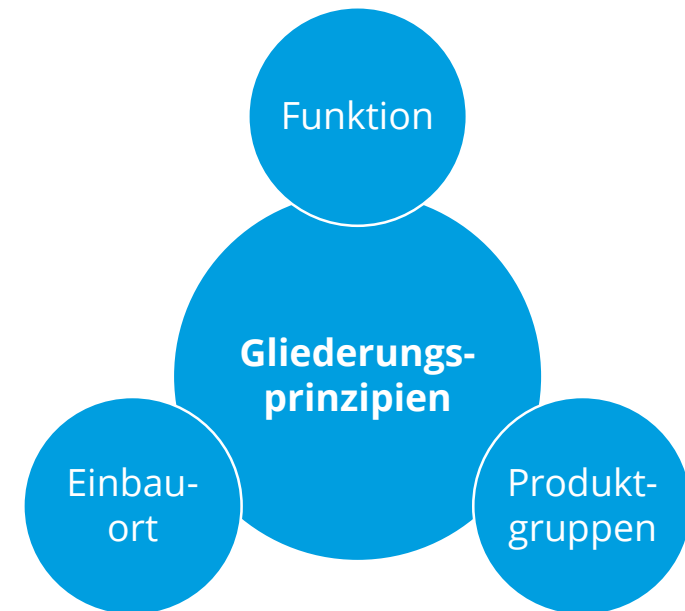

# 4. Baugruppen

## 4.2 Gliederungsprinzipien

### 4.2.2 Funktionale Gliederung

— Funktionsübersicht nach EN 15380-4 (oberste Gliederungsebene)

<b>Kennung</b>	<b>Funktionsbezeichnung</b>
----------------	-----------------------------

B	Tragen und Schützen von Fahrgästen, Zugpersonal und Fracht
C	Geeignete Bedingungen für Fahrgast, Zugpersonal und Ladung bereitstellen
D	Zugang und Beladen ermöglichen
E	Fahrzeuge und Zugverbände verbinden
F	Energie bereitstellen
G	Beschleunigen, Geschwindigkeit halten, bremsen und anhalten
H	Kommunikation, Überwachung und Steuerung im Zugverband bereitstellen
J	Spurführung des Zuges absichern und leiten
K	Fahrzeug in das Gesamtsystem Bahn integrieren

# 4. Baugruppen

## 4.2 Gliederungsprinzipien

### 4.2.3 Produktgruppengliederung

— Hauptproduktgruppen (HPG) nach EN 15380-2

- |   |  |   |                                  |
|---|--|---|----------------------------------|
| B | Fahrzeugkasten                             | L | Klimatisierung                   |
| C | Fahrzeugausbau                             | M | Nebenbetriebsanlage              |
| D | Fahrzeuginneneinrichtung                   | N | Türen, Einstiege                 |
| E | Fahrwerk                                   | P | Informationseinrichtungen        |
| F | Energieanlage, Antriebsanlage              | Q | Pneumatik / Hydraulik            |
| G | Steuerungsanlage für Fahrbetrieb           | R | Bremse                           |
| H | Hilfsbetriebsanlage                        | S | Fahrzeugverbindungseinrichtungen |
| J | Überwachungs- und Sicherheitseinrichtungen | T | Tragsysteme, Umschließungen      |
| K | Beleuchtung                                | U | elektrische Leitungsverlegung    |

# 4. Baugruppen

## 4.2 Gliederungsprinzipien

### 4.2.3 Produktgruppengliederung

— Visualisierung ausgewählter HPG (virturo)

- B Fahrzeugkasten
- E Fahrwerk
- F Energieanlage, Antriebsanla
- R Bremse

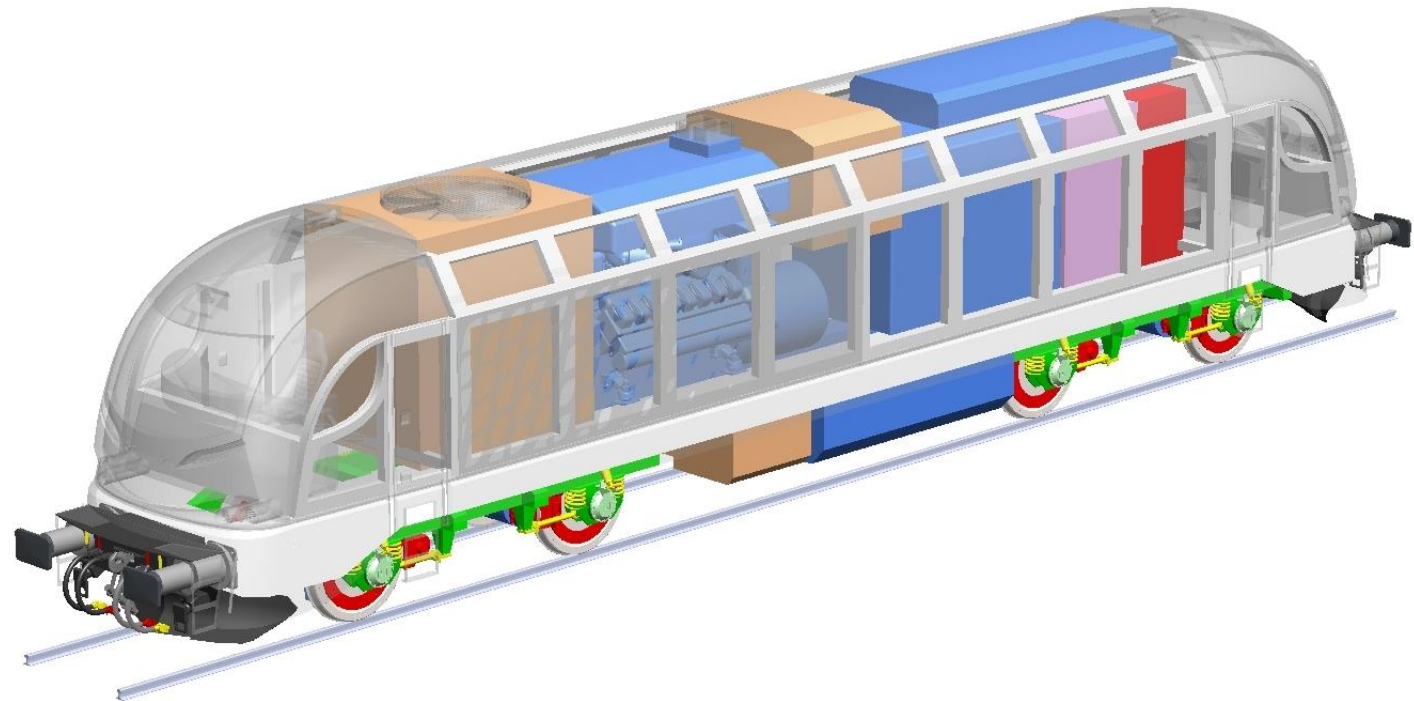

# 4. Baugruppen

## 4.2 Gliederungsprinzipien

### 4.2.3 Produktgruppengliederung

- ausgewählte Unterproduktgruppen und Beispiele

#### **FA Energieanlage, Antriebsanlage** (wie HPG)

- Brennkraftmaschinenanlage (Gesamtanlage)

#### **FB Energiezuführung** (nur el. Triebfahrzeuge)

- Dachstromabnehmer

#### **FC Energieerzeugung**

- Generator (DE-Triebfahrzeug)

#### **FD Energieumsetzung**

- Radsatzgetriebe

#### **FE Energieabführung**

- Abgasanlage

#### **FF Energiespeicherung**

- Fahrbatterie (Akkufahrzeug, Hybrid)

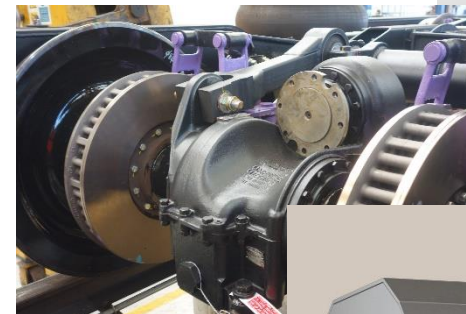
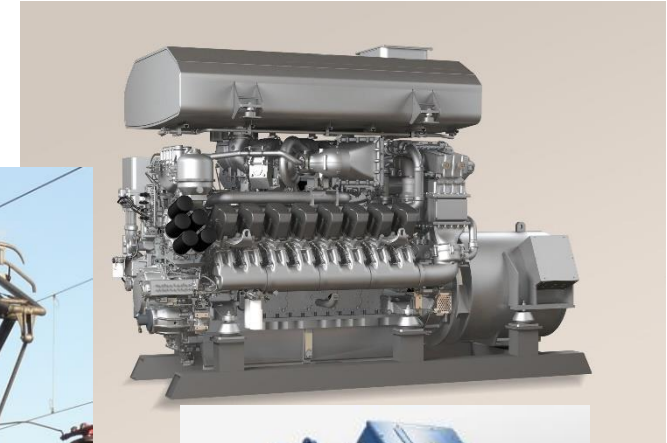

# 4. Baugruppen

## 4.2 Gliederungsprinzipien

### 4.2.3 Produktgruppengliederung

- ausgewählte Unterproduktgruppen und Beispiele

#### **HA Hilfsbetriebsanlage** (wie HPG)

- Batteriestromkreis

#### **HB Umformereinrichtung**

- Bordnetzumrichter

#### **HC Batterieeinrichtung**

- Batterieladegerät

#### **HD Bordnetz**

- Zugsammelschiene

#### **HE Kühlung für Energie- und Antriebsanlage**

- Wasserkühlanlage

#### **HF Notstromerzeugungseinrichtungen**

- Notstromaggregat

# 4. Baugruppen

## 4.2 Gliederungsprinzipien

### 4.2.3 Produktgruppengliederung

— Baugruppenbezogener Energiefluss im Antriebsstrang  
(Bsp. dieselektrischer Antriebsstrang)

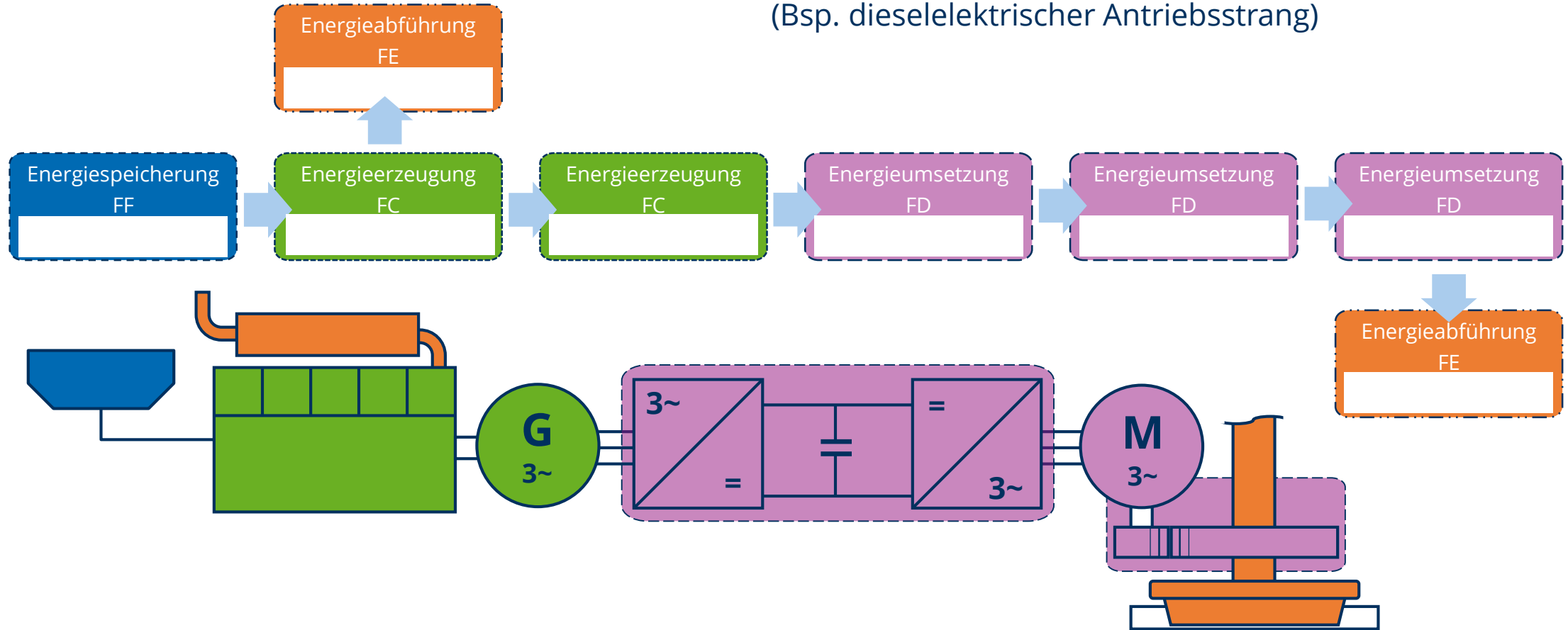

# 4. Baugruppen

## 4.3 Plattform- und Baukastenkonzepte

### 4.3.1 Begriff & Motivation

Fahrzeugplattform →

Baukastenkonzept →

### Vorteile bei Umsetzung von Plattformkonzepten



Abbildung: © Pesa

## 4. Baugruppen

### 4.3 Plattform- und Baukastenkonzepte

#### 4.3.2 Schnittstellen

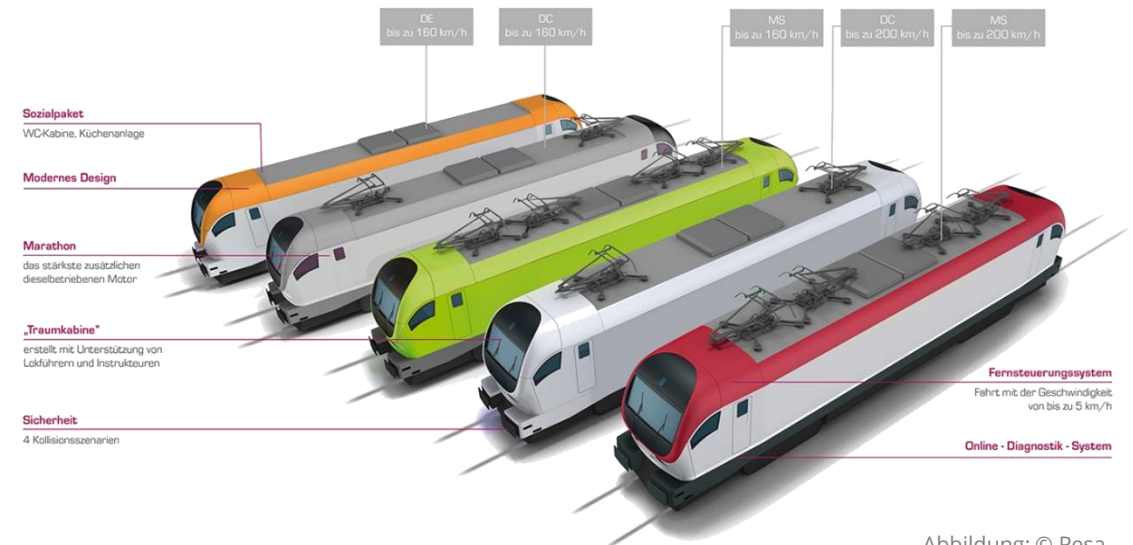
— je nach Triebfahrzeugtyp unterschiedlich, jedoch fahrzeugtypische Schnittstellen erkennbar

#### Bsp. Streckenlokomotive

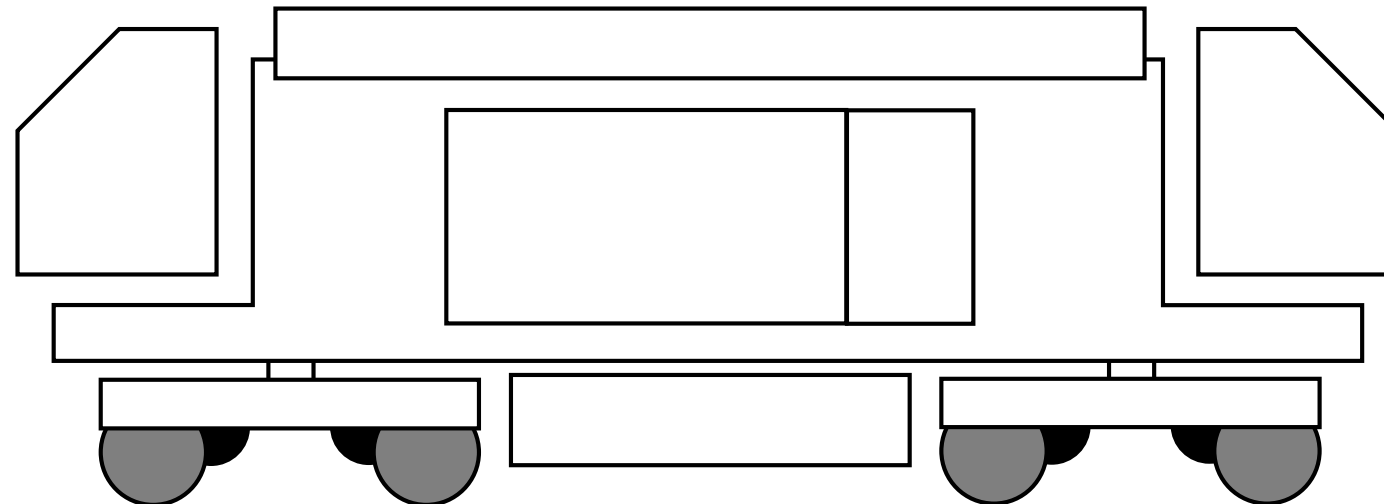

# 4. Baugruppen

## 4.3 Plattform- und Baukastenkonzepte

### 4.3.3 Ausführungsbeispiele

— Bombardier TRAXX 2 (I)



Abbildung: Bombardier

Fotos: Martin Kache

# 4. Baugruppen

## 4.3 Plattform- und Baukastenkonzepte

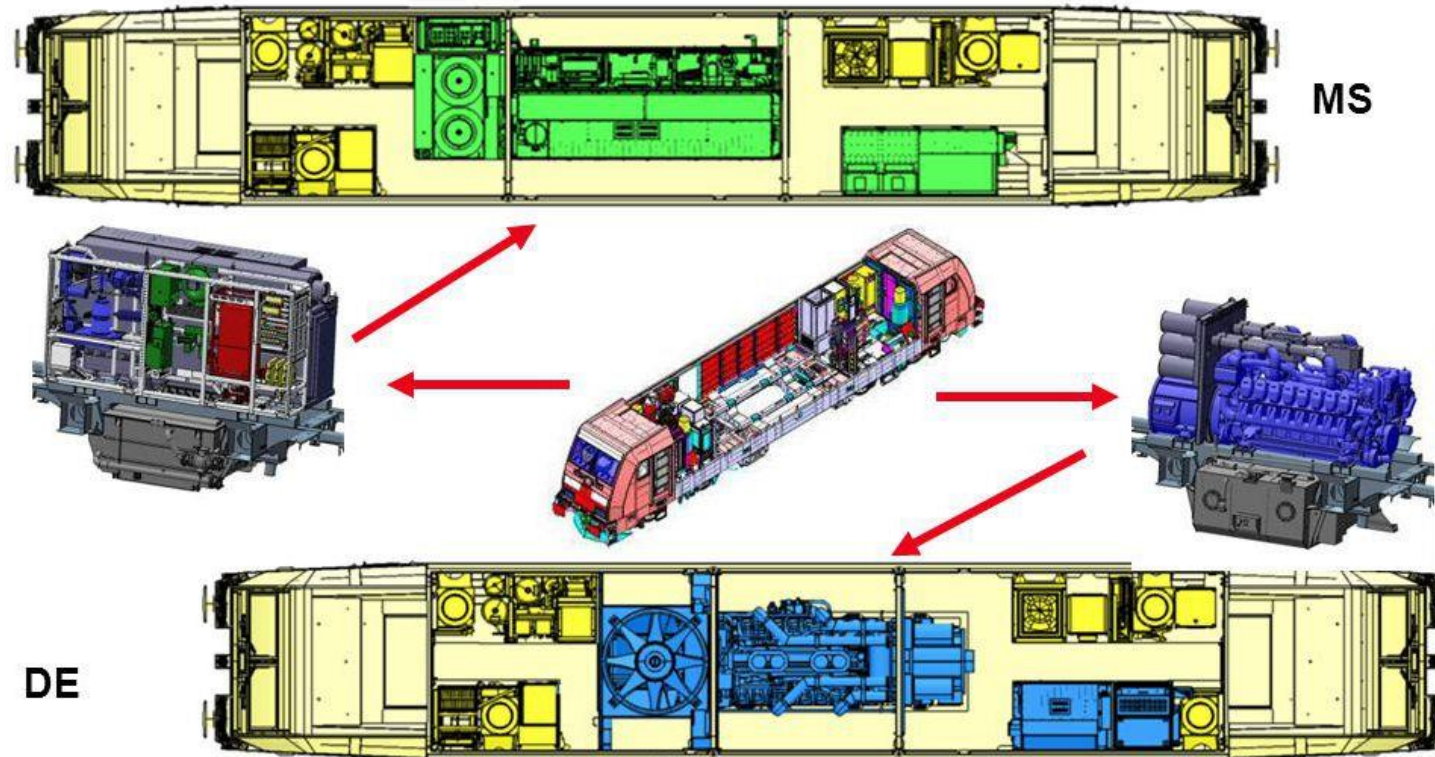
### 4.3.3 Ausführungsbeispiele

— Bombardier TRAXX 2 (II)

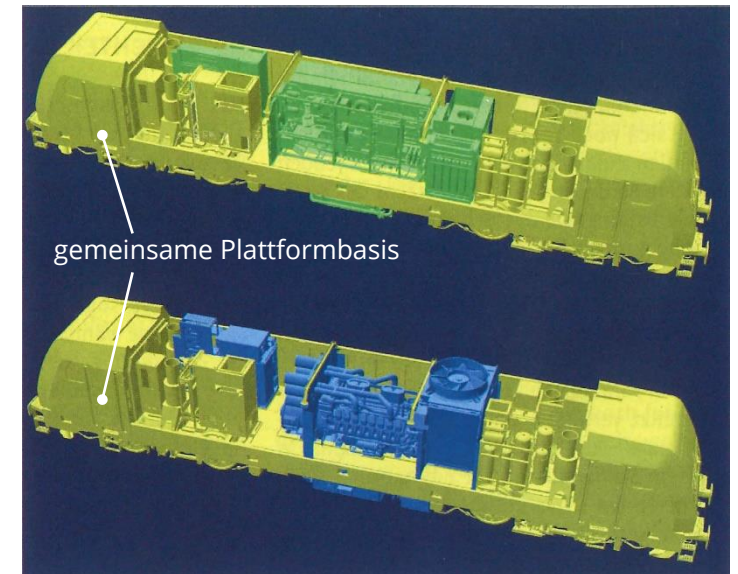
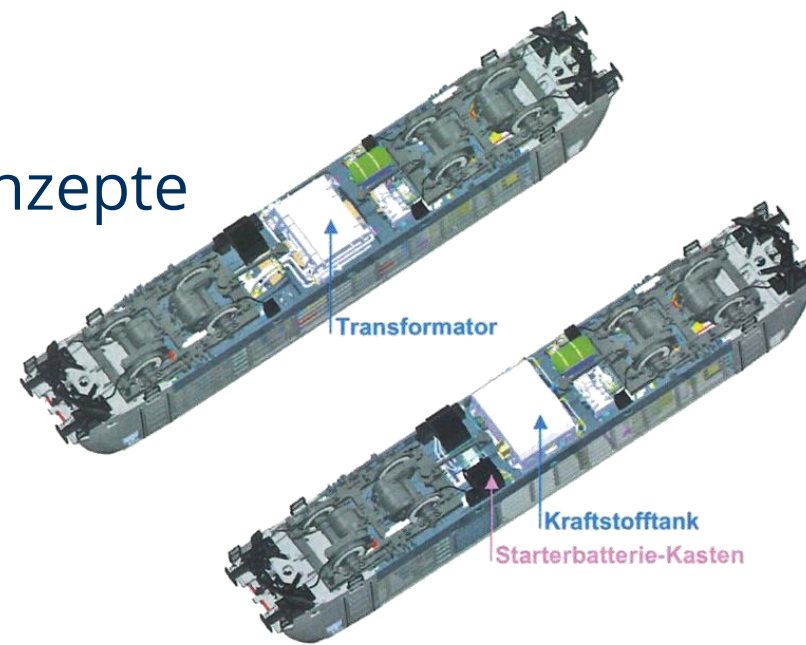
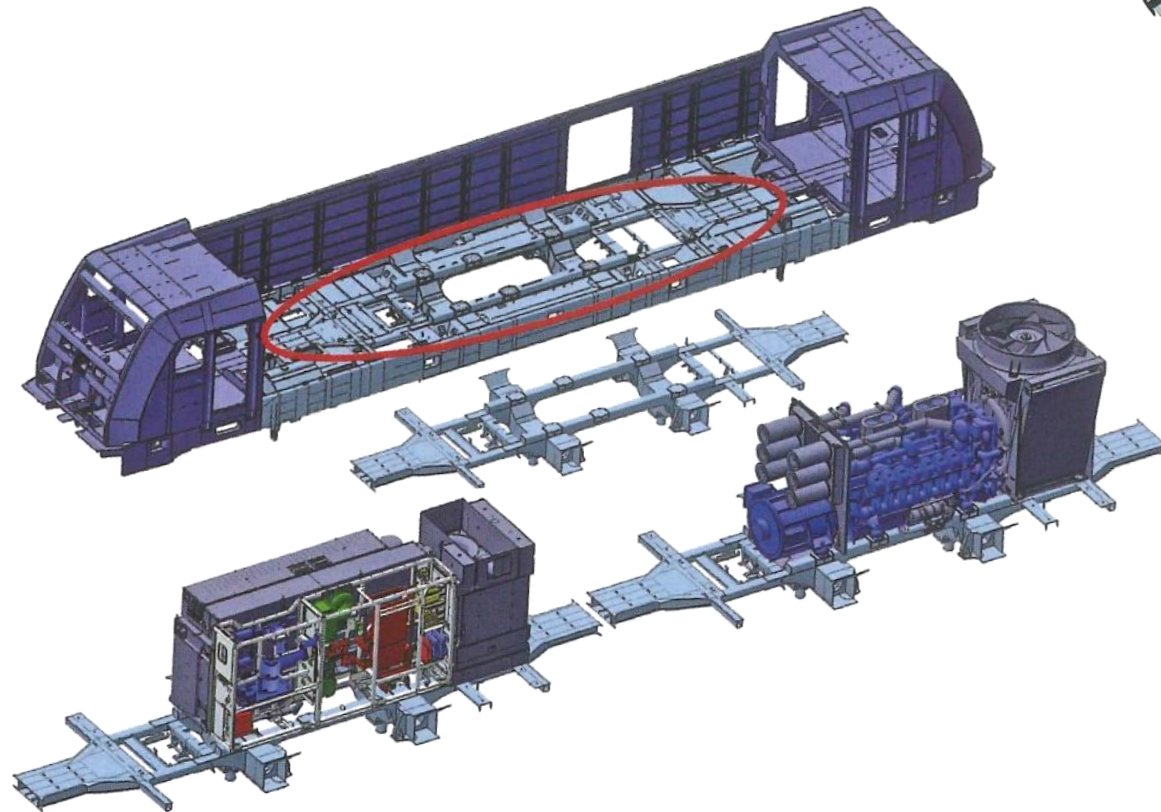

Quelle: Buscher u.a.: ETR 55 9/2006

# 4. Baugruppen

## 4.3 Plattform- und Baukastenkonzepte

### 4.3.3 Ausführungsbeispiele

— Siemens Vectron

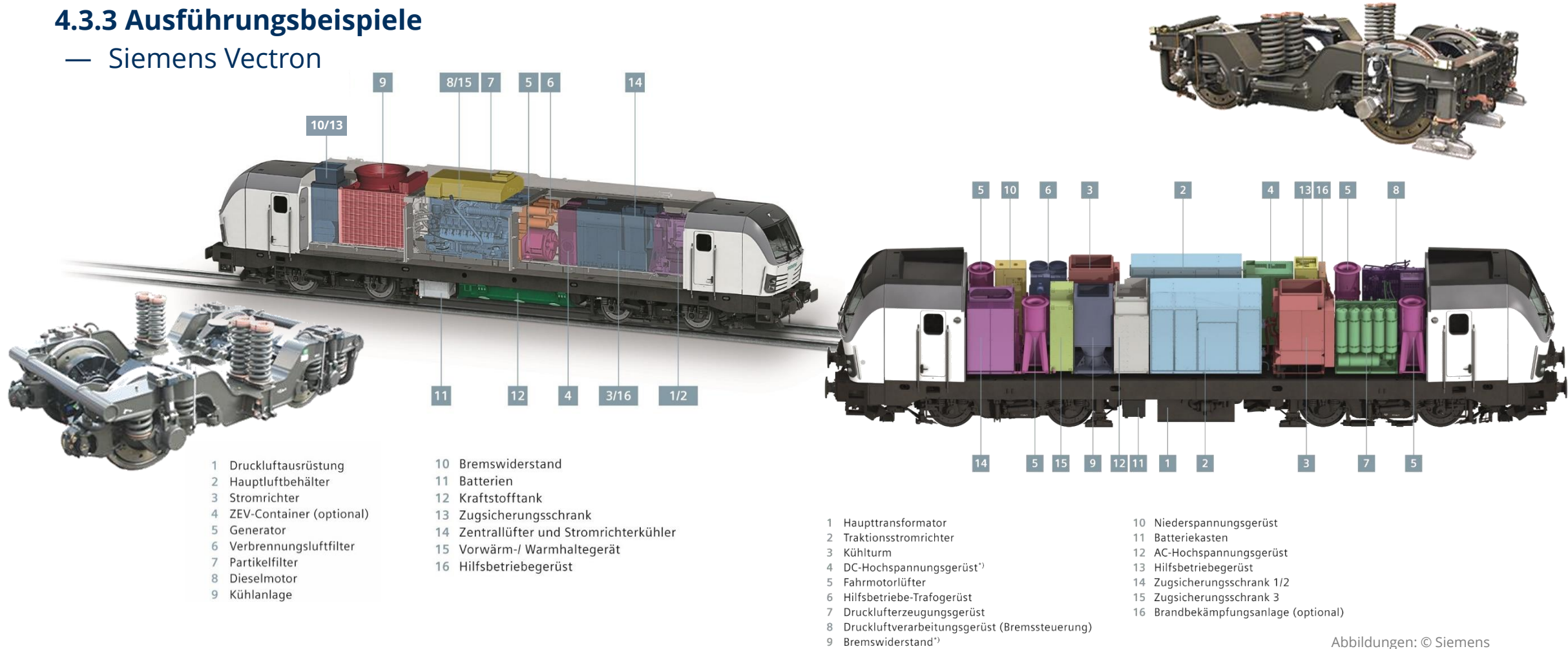

Abbildungen: © Siemens

<sup>1)</sup> entfällt bei AC-Lok hoher Leistung

# 4. Baugruppen

## 4.3 Plattform- und Baukastenkonzepte

### 4.3.3 Ausführungsbeispiele

— Alstom Prima (1. Generation)



Foto: Martin Kache

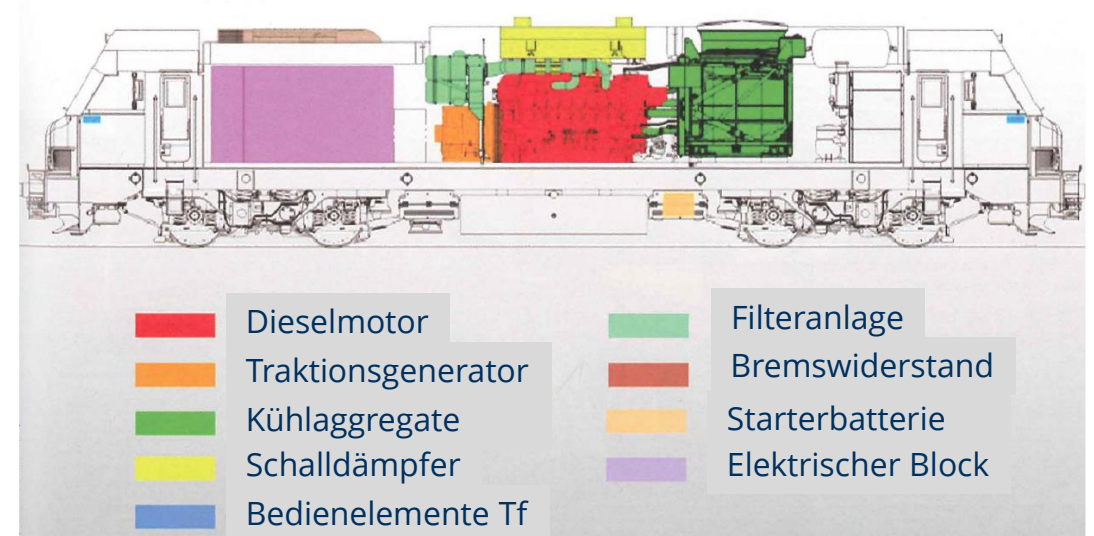
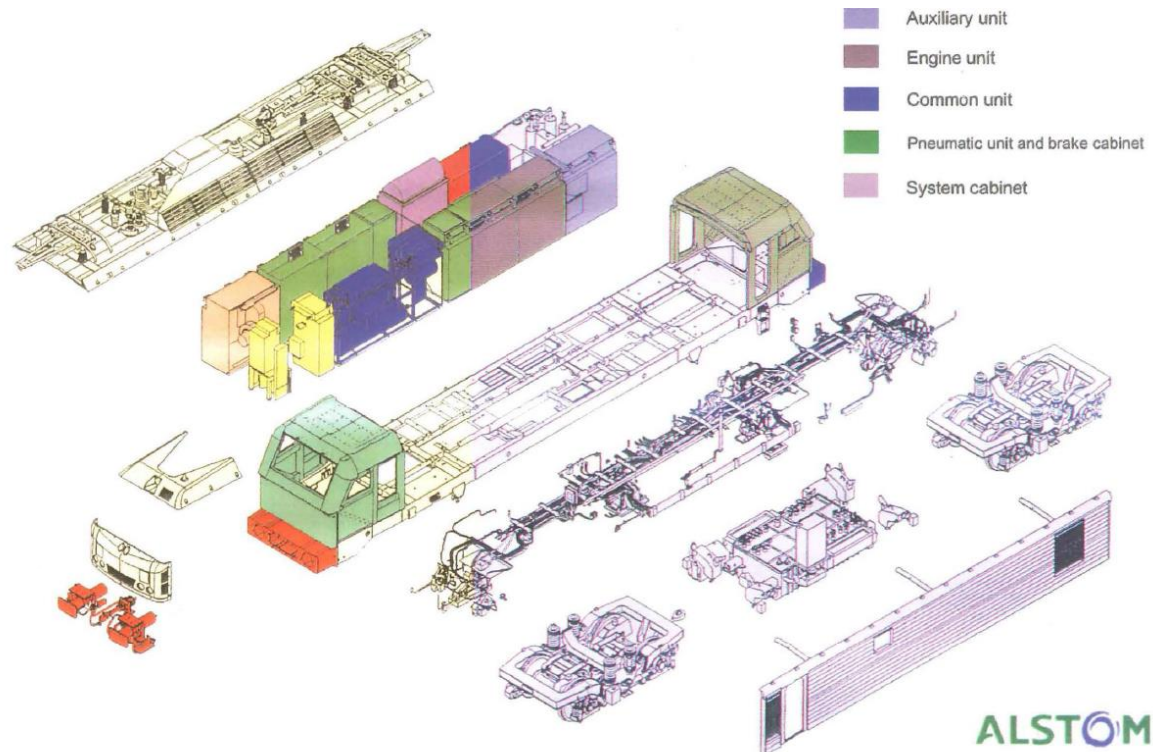

Quelle: Revue Générale des Chemins de Fer, 09/2007

# 4. Baugruppen

## 4.3 Plattform- und Baukastenkonzepte

### 4.3.3 Ausführungsbeispiele

— Stadler Flirt<sup>3</sup>



4-teilig – kurz (8-türig)



4-teilig – lang (4-türig)

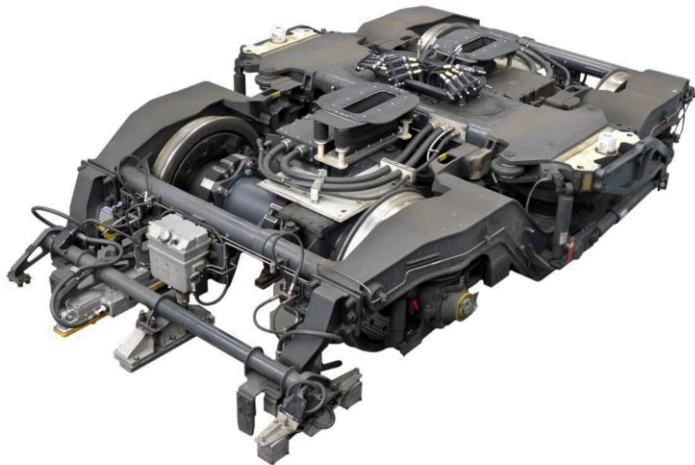
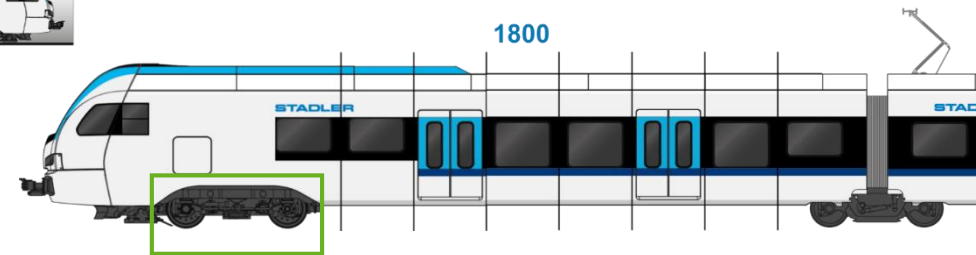

Antriebsleistung	angetrieb. Radsätze	Fahrzeugteile					
		2	3	4	5	6	
1360 KW	2	X	X				
1500 KW	2	X	X				
2040 KW	3	X	X				
2250 KW	3	X	X				
2720 KW	4	X	X	X	X	X	
3000 KW	4			X	X	X	

Quelle: Karsten Wagner, Alois Staringer /Stadler Rail AG

# 4. Baugruppen

## 4.3 Plattform- und Baukastenkonzepte

### 4.3.3 Ausführungsbeispiele

— Vossloh Rangierlokomotiven (1)



Foto: © Francis Wagner

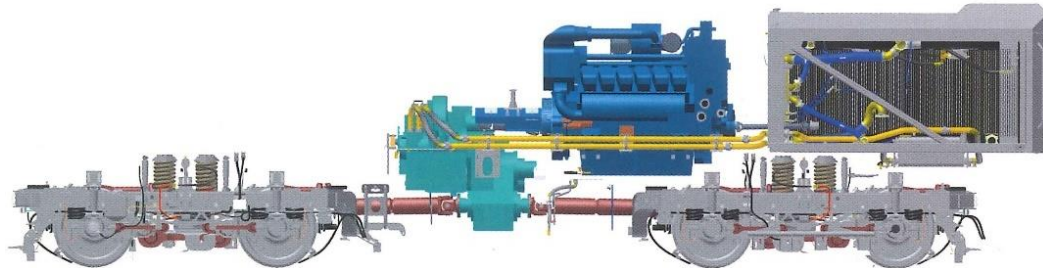

Antriebsstrang mit hydrodyn. LÜ (G 12/G18)

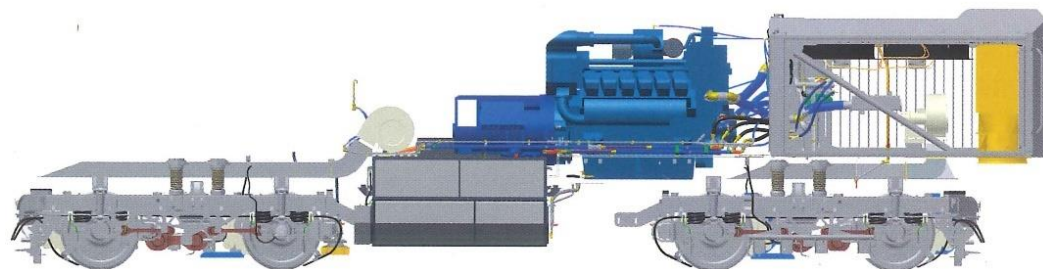

Antriebsstrang mit elektrischer LÜ (DE12/DE18)

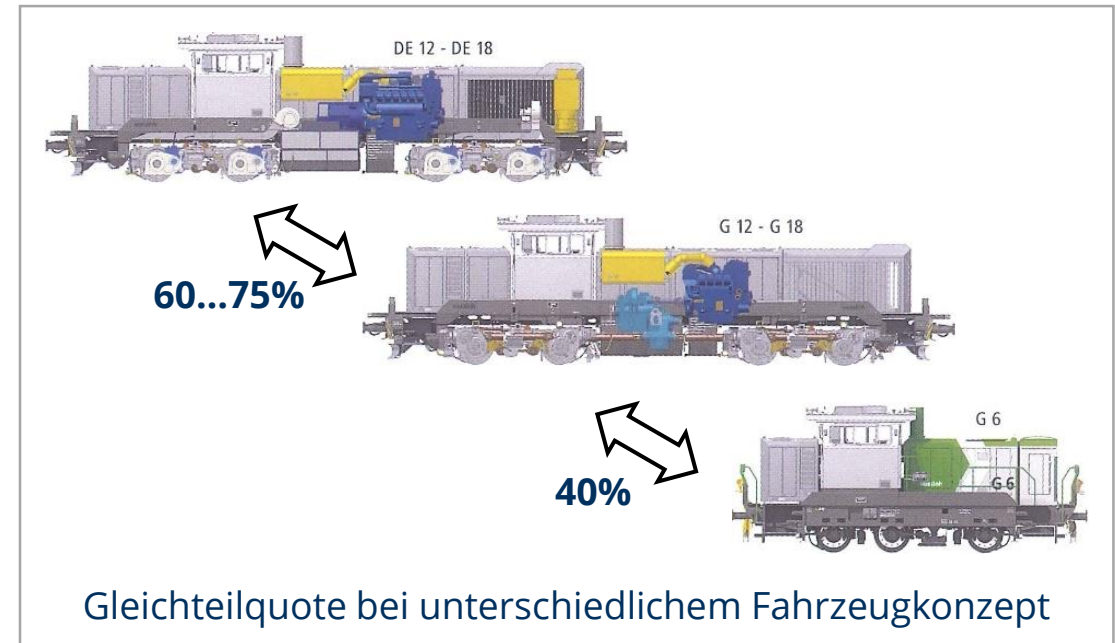

Abbildungen: Tim Hildebrandt, Quelle: ETR, 07/08 2013

# 4. Baugruppen

## 4.3 Plattform- und Baukastenkonzepte

### 4.3.3 Ausführungsbeispiele

— Vossloh Rangierlokomotiven (1) – Vergleich DH- und DE-Drehgestell

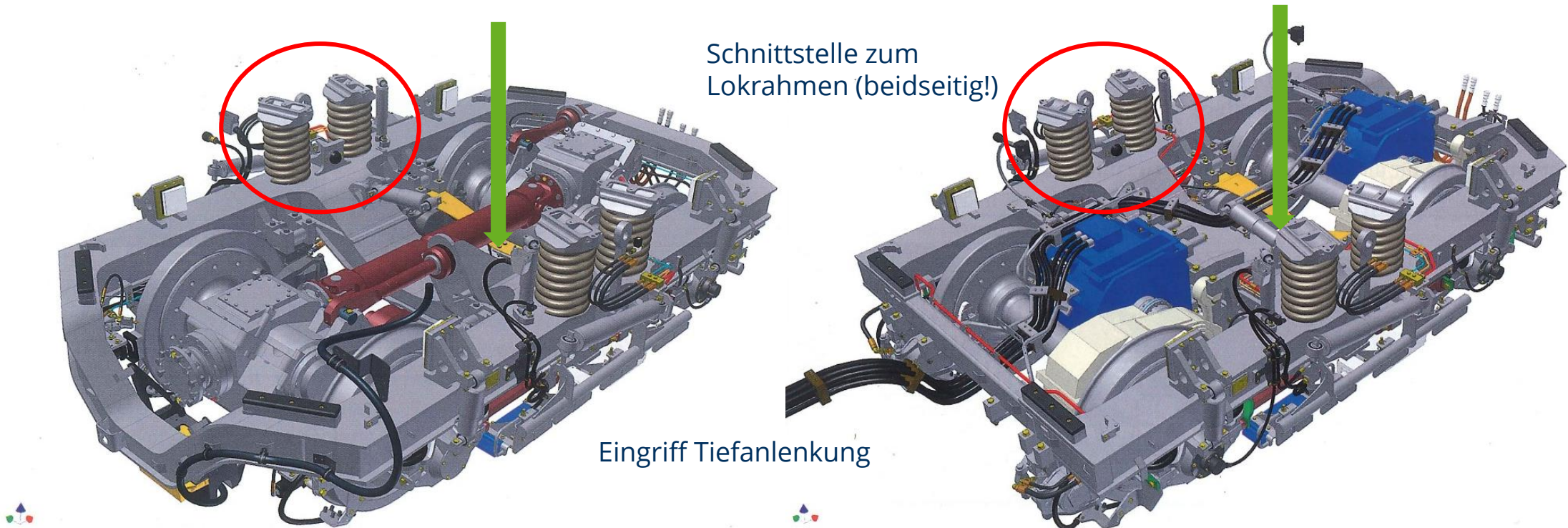

Quelle: ZEV Rail/Tagungsband Graz 2013

## 4. Baugruppen

### 4.3 Plattform- und Baukastenkonzepte

#### 4.3.3 Ausführungsbeispiele

- Vossloh Rangierlokomotiven – Vergleich DH- und DE-Drehgestell

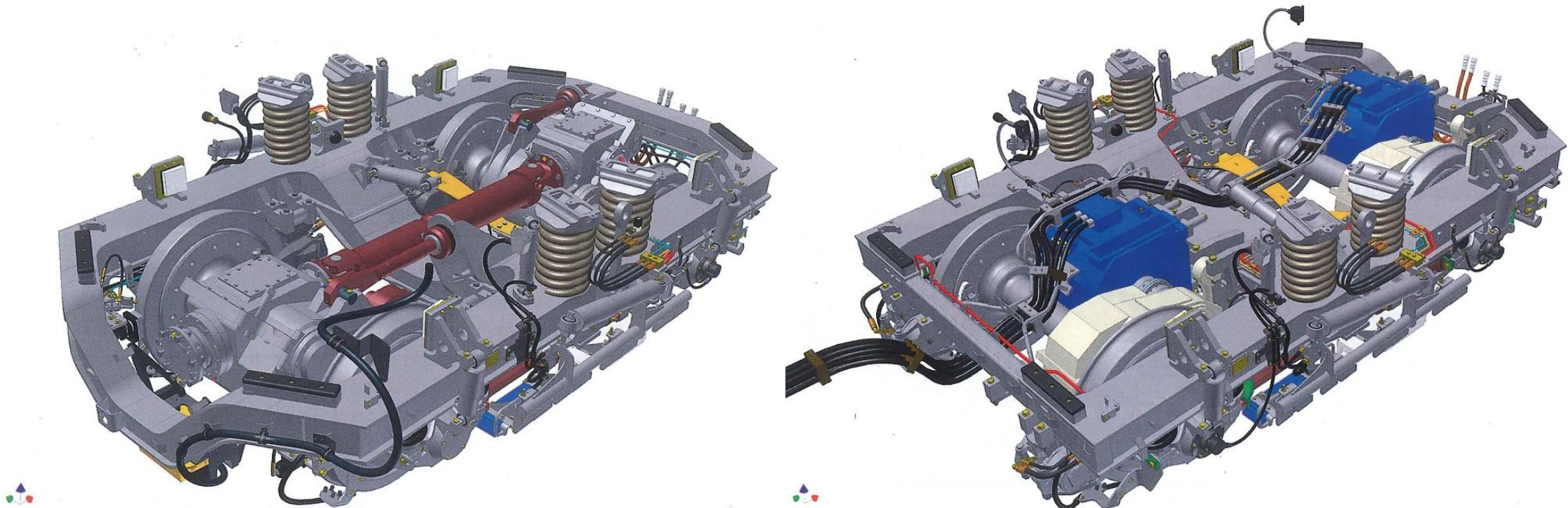

Quelle: ZEV Rail/Tagungsband Graz 2013

# 4. Baugruppen

## 4.3 Plattform- und Baukastenkonzepte

### 4.3.3 Ausführungsbeispiele

— Vossloh Rangierlokomotiven (2)

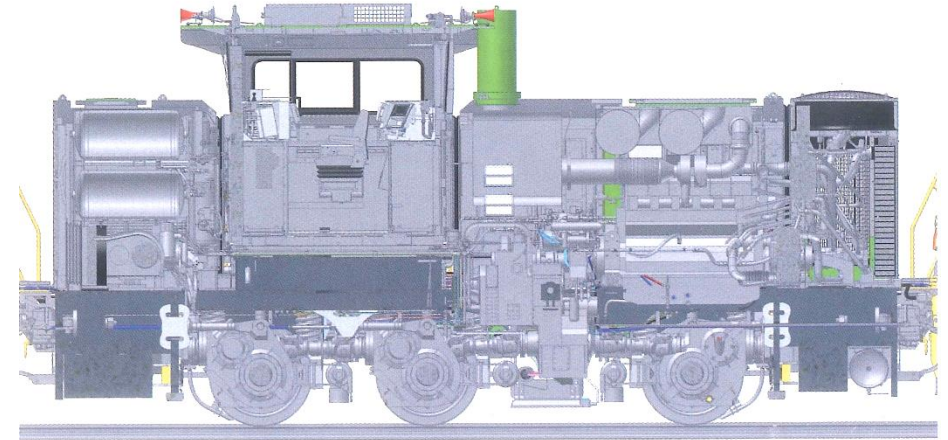

Abbildungen: Vossloh

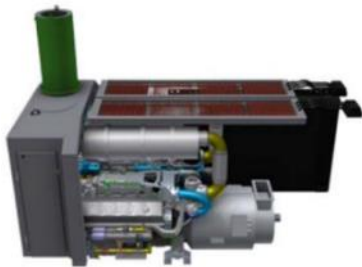

G 6 DE

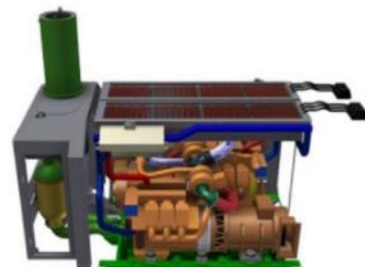

G 6 ME



G 6 Hybrid



G 6 Eco Hybrid



G 6 Bat

## 4. Baugruppen

### 4.3 Plattform- und Baukastenkonzepte

#### 4.3.3 Ausführungsbeispiele

- Vossloh Rangierlokomotiven (2)



Foto: © Heinz Lahs